

# Askoll

I am electric



## Scooter Elettrico XKP 45 - 70 - 80

Libretto Uso e Manutenzione e Garanzia

MADE IN ITALY

[www.askollelectric.com](http://www.askollelectric.com)   

---

## **Benvenuto nell'era dell'elettrico!**

Complimenti per aver scelto un approccio alla mobilità più sostenibile: pochi consumi, grandi risparmi e aria più respirabile, oltre che autonomia garantita; per fare bene a se stessi, agli altri e al pianeta.

Complimenti per aver deciso di abbracciare un nuovo stile di vita e un pensare innovativo: sfruttare una tecnologia d'avanguardia come quella elettrica ha solo risvolti positivi.

Con l'acquisto di Askoll XKP 24, XKP 70 e XKP 80 potrà finalmente godere di un mezzo che concentra il meglio di funzionalità, design e tecnologia Askoll, azienda che vanta un'esperienza trentennale nella progettazione e fabbricazione di motori elettrici.

Questo manuale è stato preparato per consentirLe di apprezzarne a pieno le qualità. Contiene informazioni, avvertenze e consigli riguardo il corretto utilizzo e manutenzione del suo nuovo veicolo.

E' importante leggerlo in ogni sua parte prima di mettersi alla guida del mezzo per la prima volta. Scoprirà oltretutto particolari e caratteristiche che contribuiranno a convincerla della Sua ottima scelta.

La presente pubblicazione è da ritenersi parte integrante del veicolo. In caso di vendita del mezzo deve essere consegnata al nuovo proprietario.

La costante evoluzione nella progettazione, a garanzia dello standard di sicurezza e qualità dei veicoli Askoll, può comportare il fatto che alcune informazioni riportate all'interno del presente Libretto Uso e Manutenzione possano essere divergenti dal veicolo in suo possesso. Siamo certi che comprenderà, quindi, che i dati, le figure e le descrizioni qui riportati non possono costituire fondamento per qualsivoglia rivendicazione.

---

# INDICE

---

INDICE	II
INFORMAZIONI GENERALI	1-2
COMANDI E STRUMENTAZIONE	3-4-5-6-7-8-9-10
USO	11-12-13-14-15-16-17-18-19-20-21-22-23-24-25
REGOLAZIONI E MANUTENZIONE PERIODICA	26-27-28-29
CODICI DI ERRORE	30-31-32
DATI TECNICI E DIMENSIONI DELLO SCOOTER	33-34
DICHIARAZIONE DI CONFORMITÀ UE	35
CONDIZIONI GENERALI DI GARANZIA E TAGLIANDI SCOOTER	36-37-38-39-40-41-42

---

# INFORMAZIONI GENERALI

---

## SIMBOLOGIA

All'interno del manuale sono richiamate informazioni particolarmente importanti sulle quali è necessario soffermarsi con più attenzione.

Ogni segnale è costituito da un diverso simbolo per rendere evidente il contenuto del testo che lo segue e per facilitare la collocazione degli argomenti nelle diverse aree.



**ATTENZIONE**

Questo simbolo indica situazioni di particolare pericolo che, se non evitate, possono causare morte o lesioni gravi.



All'interno del manuale verrà utilizzata questa versione del segnale di attenzione

**AVVERTENZA**

Questo simbolo indica un'avviso generico per la sicurezza. Viene utilizzato per metterVi in guardia di potenziale pericolo di danni alle persone e/o ai mezzi







Il mancato o incompleto rispetto di queste prescrizioni può essere la causa di eventuali gravi danni al veicolo e in alcuni casi al decadimento della garanzia.



Sono indicati i giusti comportamenti da tenere per non arrecare danni alla natura attraverso l'utilizzo del veicolo.

## INFORMAZIONI IMPORTANTI PER LA SICUREZZA

	<p><b>E' di fondamentale importanza per Voi conoscere lo scooter elettrico: leggete e comprendete questo manuale prima del primo utilizzo.</b></p>
	<p><b>Questo manuale operativo è parte integrante dello scooter, conservatelo per futura consultazione. In caso di vendita deve essere consegnato al proprietario successivo.</b></p>
	<p><b>Lo scooter non è destinato ad essere utilizzato da persone le cui capacità fisiche, sensoriali, o mentali siano ridotte, oppure con mancanza di esperienza o di conoscenza, a meno che esse abbiano potuto beneficiare, attraverso l'intermediazione di una persona responsabile della loro sicurezza, di una sorveglianza o di istruzioni riguardanti l'uso dello scooter</b></p>
	<p><b>Il mancato o incompleto rispetto di queste prescrizioni può essere la causa di eventuali gravi danni alle persone, al veicolo, all'ambiente ed in alcuni casi del decadimento della garanzia</b></p>
	<p><b>Ogni elaborazione che modifichi le prestazioni o la struttura principale dello scooter, oltre ad essere vietata per legge, rende il veicolo non più conforme all'omologazione e, quindi, pericoloso per la sicurezza</b></p>

## IDENTIFICAZIONE

Le matricole di identificazione vengono stampigliate sul telaio, sul carter motore e nel vano batteria. Vanno sempre indicate nelle richieste di parti di ricambio.

E' consigliabile verificare la corrispondenza delle matricole del veicolo con quelle riportate sui documenti dello stesso.

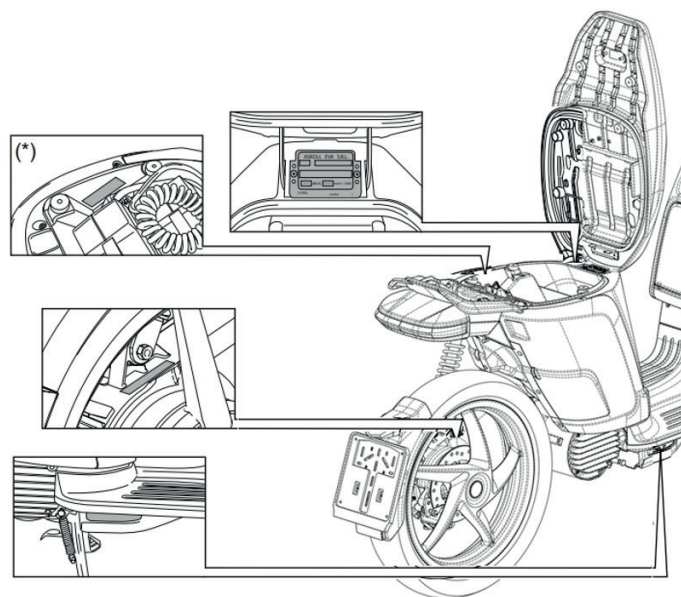

## COMANDI E STRUMENTI

### VISTA GENERALE DELLO SCOOTER XKP45 2.8

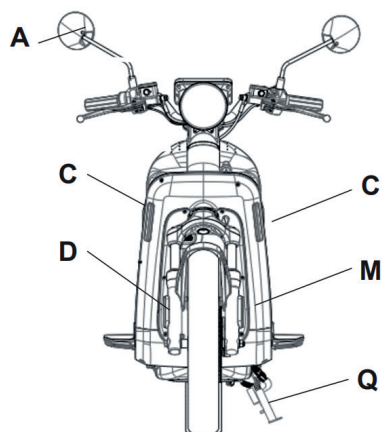

- A. Specchietto retrovisore
- B. Gruppo ottico anteriore
- C. Indicatore di direzione
- D. Catarifrangente anteriore sx
- E. Cavalletto
- F. Vano batterie
- G. Sella
- H. Gancio portaborse

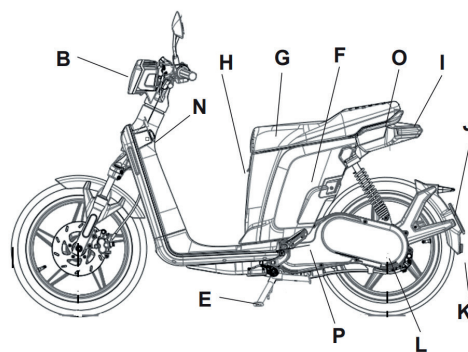

- I. Gruppo ottico posteriore
- J. Portatarga
- K. Catarifrangente posteriore
- L. Motore
- M. Catarifrangente anteriore dx
- N. Commutatore accensione
- O. Maniglione passeggero
- P. Pedane passeggero
- Q. Cavalletto laterale

### VISTA GENERALE DELLO SCOOTER XKP70 2.8

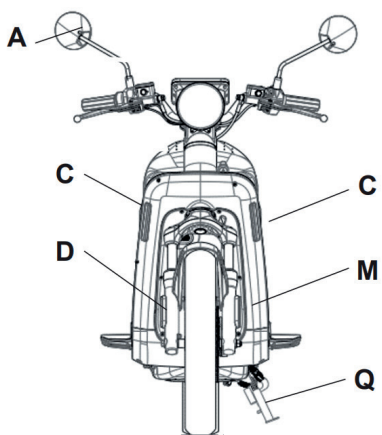

- A. Specchietto retrovisore
- B. Gruppo ottico anteriore
- C. Indicatore di direzione
- D. Catarifrangente anteriore sx
- E. Cavalletto
- F. Vano batterie
- G. Sella
- H. Gancio portaborse
- I. Gruppo ottico posteriore

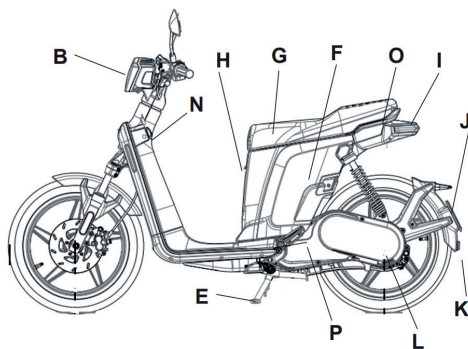

- J. Portatarga
- K. Catarifrangente posteriore
- L. Motore
- M. Catarifrangente anteriore dx
- N. Commutatore accensione
- O. Maniglione passeggero
- P. Pedane passeggero
- Q. Cavalletto laterale

## VISTA GENERALE DELLO SCOOTER XKP80 2.8

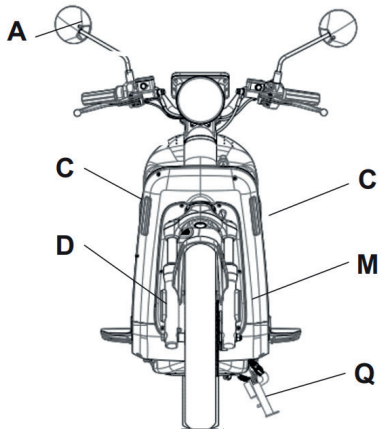

- A. Specchietto retrovisore
- B. Gruppo ottico anteriore
- C. Indicatore di direzione
- D. Catarifrangente anteriore sx
- E. Cavalletto
- F. Vano batterie
- G. Sella
- H. Gancio portaborse
- I. Gruppo ottico posteriore

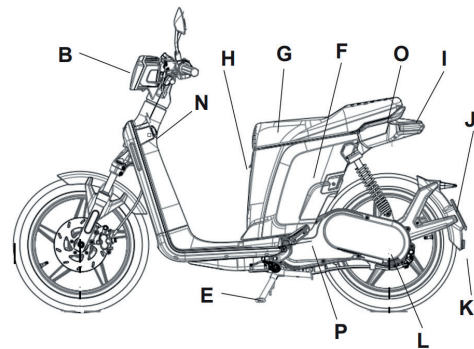

- J. Portatarga
- K. Catarifrangente posteriore
- L. Motore
- M. Catarifrangente anteriore dx
- N. Commutatore accensione
- O. Maniglione passeggero
- P. Pedane passeggero
- Q. Cavalletto laterale

## COMANDI E STRUMENTI

### POSIZIONE COMANDI E STRUMENTI - PLANCIA (XKP45 2.8 - XKP70 2.8)

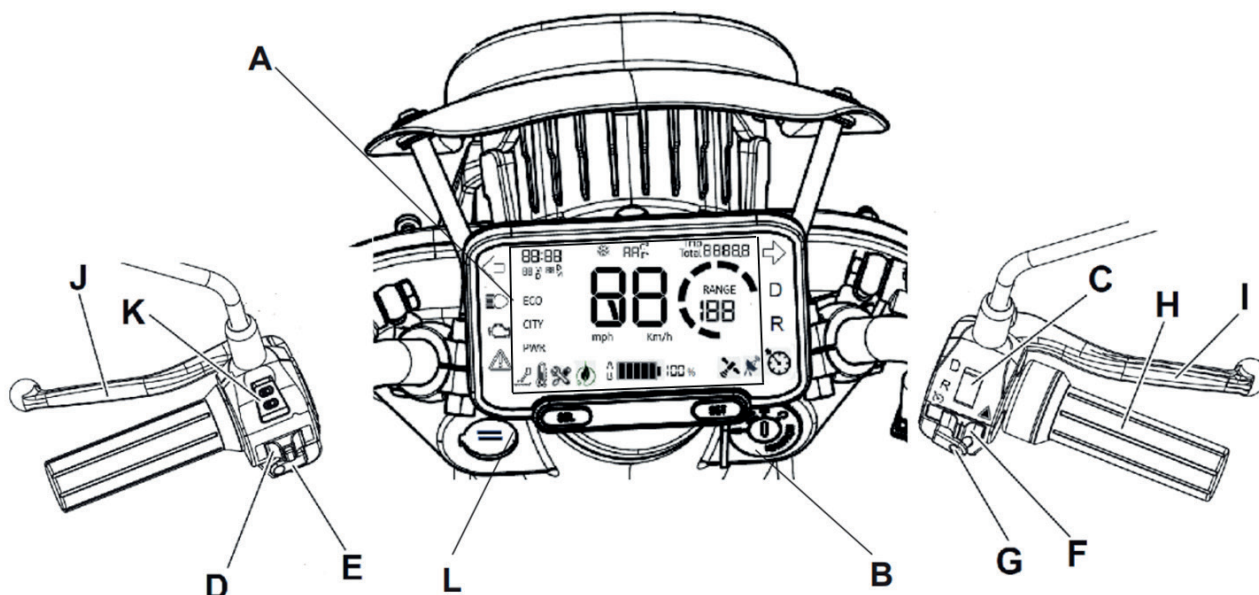

- A. Strumentazione
- B. Commutatore a chiave
- C. Selettore modalità di guida marcia frontale + Retromarcia
- D. Commutatore lampeggiatori
- E. Pulsante clacson
- F. Selettore modalità Cruise control + 4 frecce

- G. Pulsante avviamento motore / Funzione MODE selezione modalità di guida
- H. Comando acceleratore
- I. Leva comando freno anteriore
- J. Leva comando freno combinato
- K. Commutatore faro anteriore
- L. Presa USB a 2 vie

### POSIZIONE COMANDI E STRUMENTI - PLANCIA (XKP80 3.5)

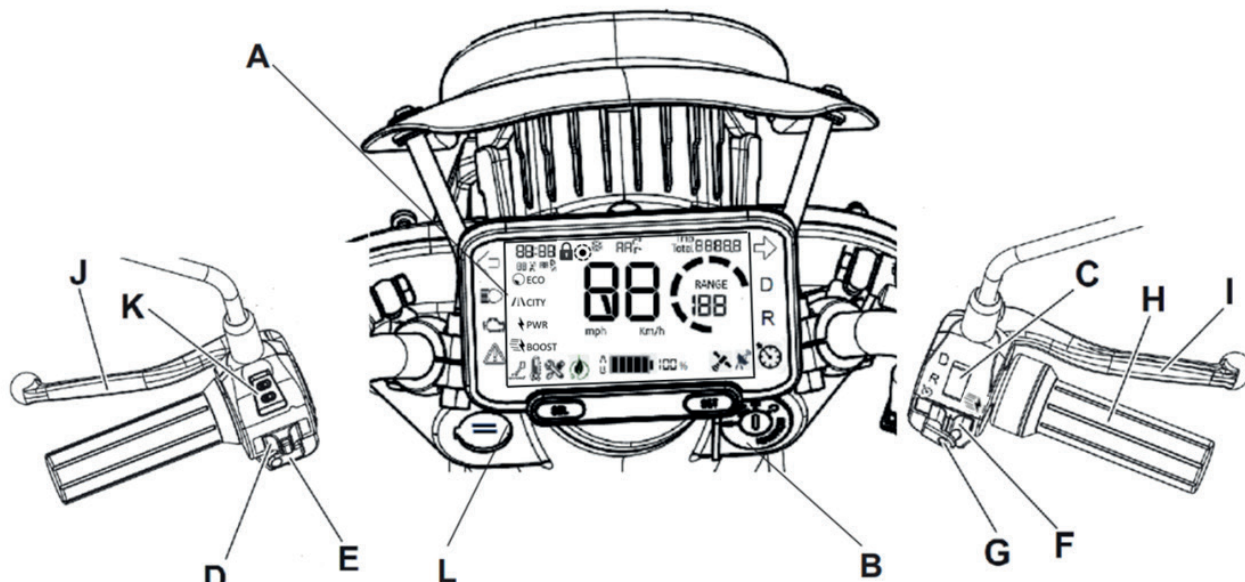

- A. Strumentazione
- B. Commutatore a chiave
- C. Selettore modalità di guida marcia frontale + Retromarcia
- D. Commutatore lampeggiatori
- E. Pulsante clacson
- F. Selettore modalità Cruise control + azionamento modalità BOOST

- G. Pulsante avviamento motore / Funzione MODE selezione modalità di guida
- H. Comando acceleratore
- I. Leva comando freno anteriore
- J. Leva comando freno combinato
- K. Commutatore faro anteriore
- L. Presa USB a 2 vie

## GRUPPO COMANDI SINISTRO

### Leva comando freno posteriore

La leva del freno posteriore a disco per **XKP45 2.8**, **XKP70 2.8** e **XKP80 3.5** è posta sulla parte sinistra del manubrio.

### Leva freno posteriore con funzione combinata (solo XKP70 2.8 e XKP80 3.5)

Il freno agisce su entrambe le ruote, con prevalenza su quella posteriore per garantire maggior sicurezza e migliori spazi di arresto.

### Commutatore lampeggiatori

Spostare la levetta verso sinistra per azionare i lampeggiatori di sinistra.

Spostare la levetta verso destra per azionare i lampeggiatori di destra.

Premere il pulsante al centro della levetta per spegnere i lampeggiatori.

### Pulsante clacson

Premere per azionare il clacson.

### Leva comando freno anteriore

La leva del freno a disco anteriore è posta sulla parte destra del manubrio.

### Comando acceleratore

La velocità dello scooter viene regolata ruotando la manopola.

### Selettore accensione faro abbagliante

Utilizzando il selettore è possibile attivare la luce abbagliante.

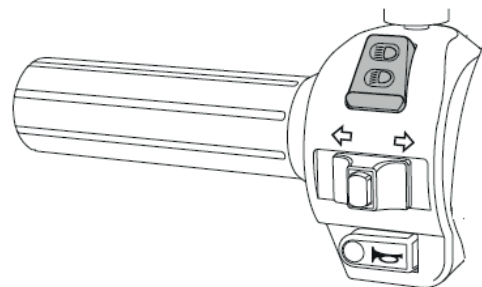
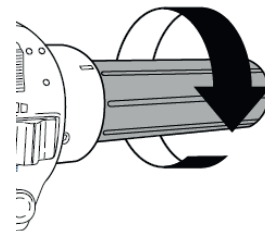
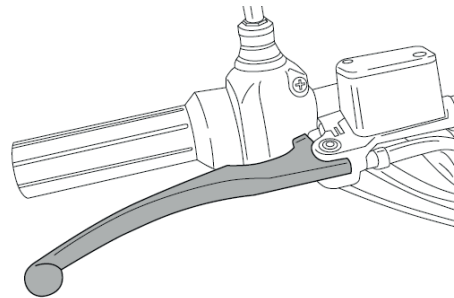
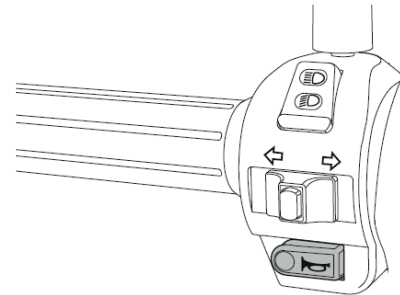
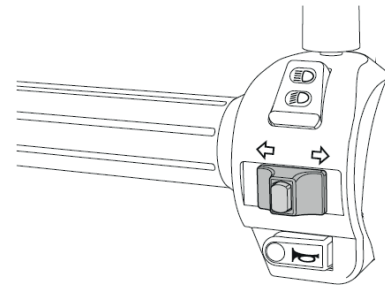
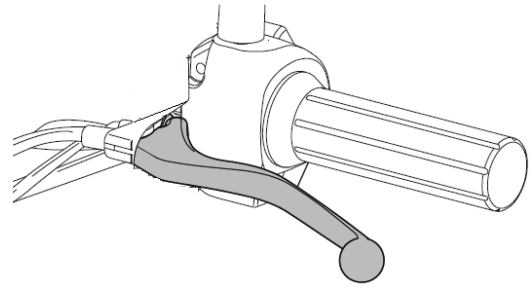

## Selettore modalità di guida

Utilizzando il commutatore è possibile selezionare due modalità differenti  
 Posizione D = si procede con marcia frontale  
 Posizione R = si procede con Retromarcia

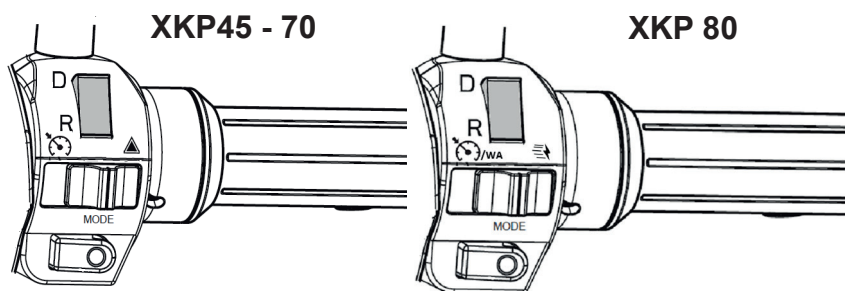

La funzione di retromarcia deve essere inserita con veicolo completamente fermo, con entrambi i freni azionati, e con entrambi i piedi posizionati a terra. La velocità Max. in retromarcia è di 3Km/h, durante la manovra in retromarcia sono attive in automatico le 4 frecce di stazionamento e il buzzer acustico intermittente. Se durante la marcia frontale, viene inserita erroneamente la retromarcia, il veicolo non sente il comando, l'errato comando viene segnalato sul cruscotto accendendo la lettera "R" intermittente sul numero dei Km del cruscotto, la lettera D di marcia rimane comunque attiva, il segnale buzzer acustico si attiva in continuo.



## Pulsante di accensione motore

La pressione del pulsante per 3 secondi, in funzione della posizione della chiave nel commutatore, abilita o disabilita il motore.

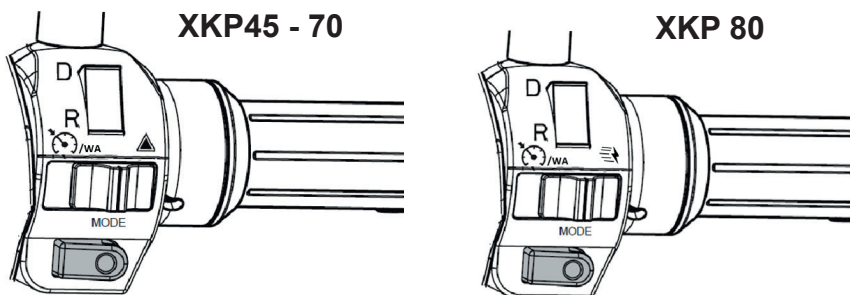

## COMMUTATORE A CHIAVE

Il commutatore a chiave abilita o disabilita il sistema ed il bloccasterzo.

Lo scooter viene fornito di una chiave principale e di un suo duplicato che possono essere utilizzati sia per azionare il commutatore a chiave, sia per l'apertura della sella.

Si consiglia di conservare il duplicato della chiave separatamente da quella principale.

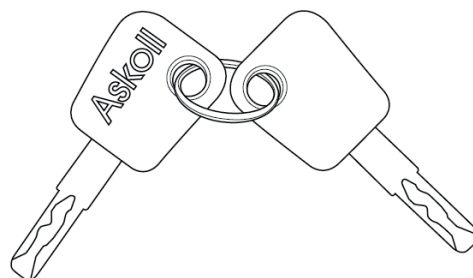

## Abilitazione e disabilitazione sistema

Ruotando la chiave su  si abilita il sistema.

Ruotando la chiave su  si disabilita il sistema. Quando lo scooter viene spento il faro anteriore e posteriore restano accesi in funzione "luce di cortesia" per circa 10 secondi, il tempo di accensione può essere modificato tramite la funzione App.

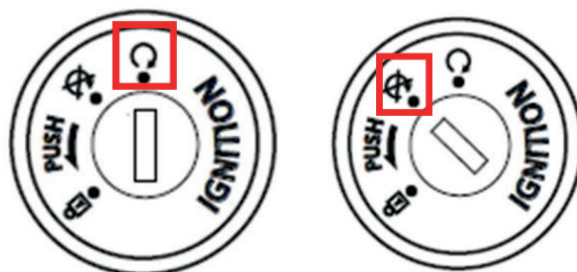

**AVVERTENZA**

**Non ruotare od estrarre la chiave durante la marcia**

STRUMENTAZIONE

XKP45 2.8 - XKP70 2.8

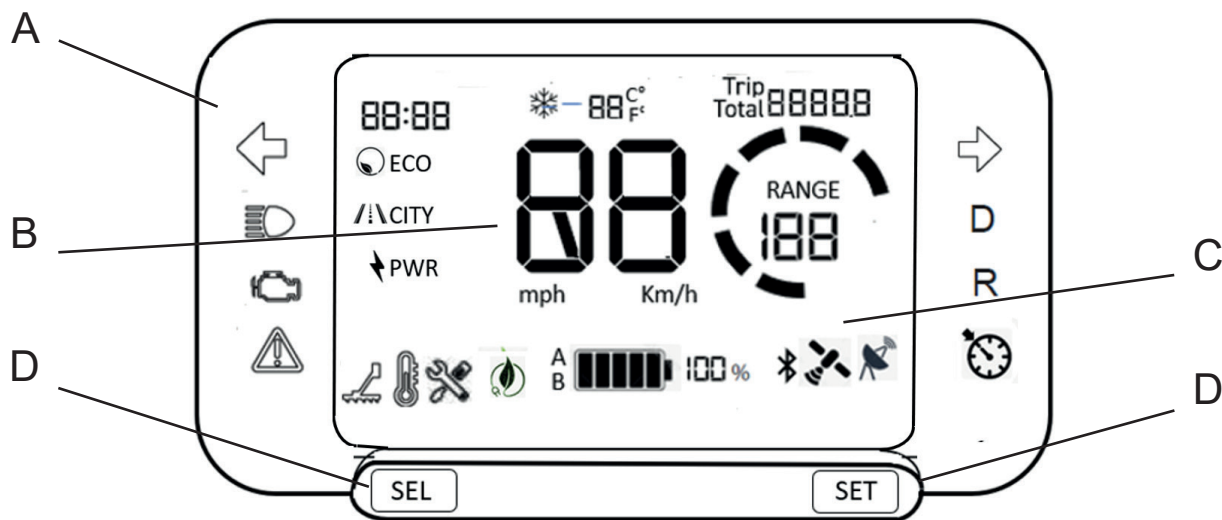

- A. Spie luminose
- B. Tachimetro
- C. Display digitale
- D. Comandi display

XKP 80 3.5

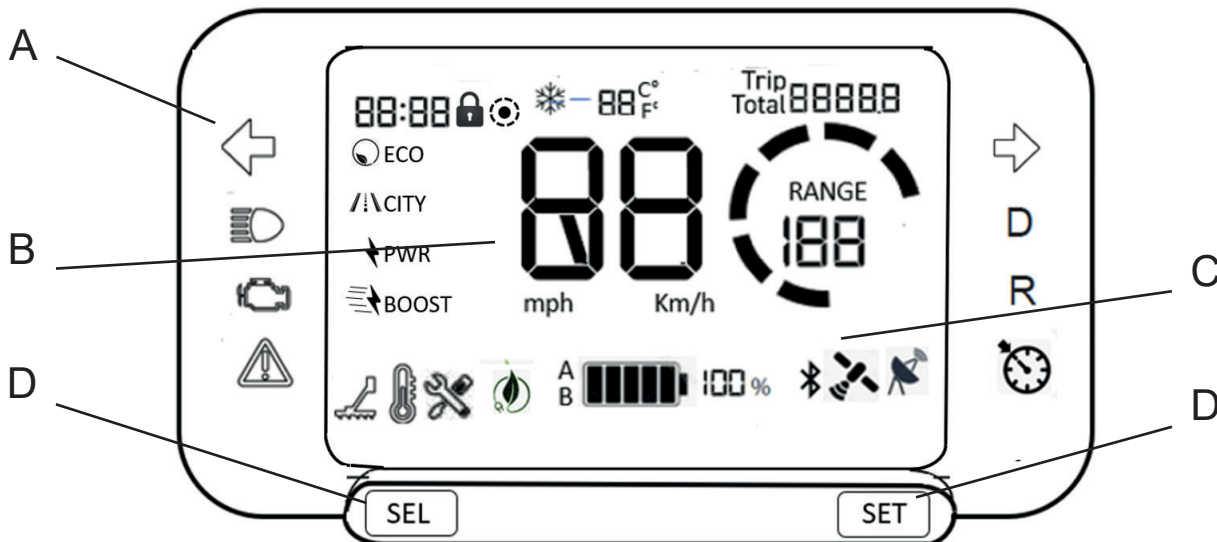

- A. Spie luminose
- B. Tachimetro
- C. Display digitale
- D. Comandi display

# COMANDI E STRUMENTI

## STRUMENTAZIONE

### SPIE LUMINOSE

- H. Indicatori lampeggiatori in funzione
- L. Indicatore diagnostica OBD motore
- K. Indicatore luce abbagliante in funzione
- G. Indicatore problema grave
- I. Indicatore di marcia frontale
- F. Indicatore alta temperatura
- N. Indicatore di Retromarcia in funzione
- M. Indicatore diagnostica OBD cavalletto
- O. Indicatore di ricarica in corso

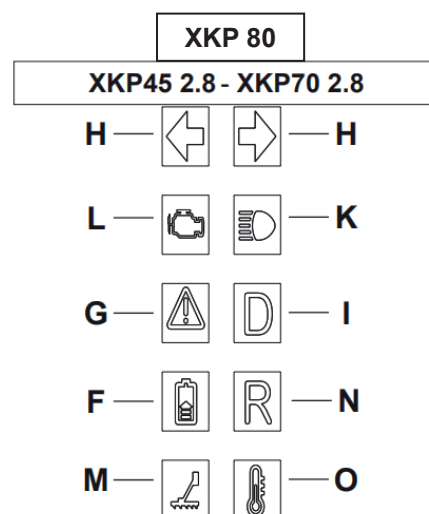

### Indicatore alta temperatura

La spia dell'indicatore di alta temperatura è di colore ambra, si accende e rimane fissa per indicare un'allarme di sovratemperatura. Sul display si può leggere il codice di allarme relativo. Per la descrizione dell'allarme relativo al codice visualizzato fare riferimento al capitolo "**CODICI DI ERRORE**".



### Indicatore problema grave

La spia dell'indicatore di problema grave è di colore rosso, si accende insieme alla spia di malfunzionamento sul display. Quando si accende fermare il veicolo, il codice di errore relativo può essere letto sul display. E' necessario recarsi in un'officina autorizzata per far controllare il mezzo. Per la descrizione dell'allarme relativo al codice visualizzato fare riferimento al capitolo "**CODICI DI ERRORE**".



## Indicatore lampeggiatori in funzione

La spia dei lampeggiatori è di colore verde, si accende e lampeggia per indicare l'inserimento dell'indicatore di direzione destro o sinistro, si spegne disinserendo i lampeggiatori.



## Indicatore luci in funzione

La spia accensione luci è di colore verde, si accende all'abilitazione del motore.



## Indicatore luce abbagliante

La spia accensione luce abbagliante è di colore blu, si accende azionando il selettore presente sul devio sinistro.



## Indicatore di ricarica in corso

La spia dell'indicatore di ricarica in corso è di colore ambra, si accende e rimane fissa quando il carica batterie è connesso alla rete elettrica ed è in corso la ricarica delle batterie. Si accende anche quando entra in funzione la modalità rigenerazione energia.



## Indicatori sistema di diagnostica rilevamento errori OBD

Le spie del sistema di diagnostica OBD (On Board Diagnostic) sono di colore ambra e si accendono durante la comunicazione tra il veicolo e il dispositivo esterno per la diagnostica.



## TACHIMETRO XKP45 2.8 - XKP70 2.8 - XKP80 3.5

Il tachimetro indica la velocità corrente.  
Il valore appare in chilometri orari (km/h).

## PULSANTI SETTAGGIO MENU'

I pulsanti SELECT e SET devono essere utilizzati per:

- selezionare il parametro da visualizzare sul display,
- azzerare il valore visualizzato (km/trip),
- impostare e confermare nuovi valori (ora).

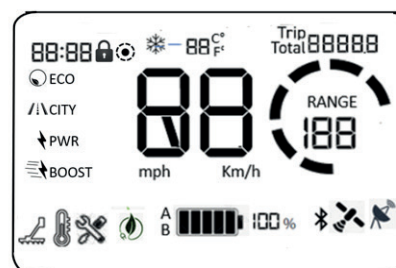

## DISPLAY DIGITALE (XKP45 2.8-XKP70 2.8-XKP80 3.5)

Tramite il display digitale è possibile avere tutte le informazioni sullo stato del veicolo, più precisamente:

- presenza delle batteria nei vani A e B,
- stato di carica delle batterie,
- chilometraggio totale percorso,
- chilometraggio parziale percorso,
- chilometri percorribili con la carica residua della batteria,
- ora,
- allarmi e relativi codici di errore.





## CONTROLLI PRIMA DELLA PARTENZA

Prima di utilizzare lo scooter è sempre buona norma effettuare alcuni controlli:

- verificare lo stato di carica delle batterie,
- verificare il funzionamento del fanale anteriore, del fanale posteriore, degli indicatori di direzione e della luce porta targa,
- verificare il funzionamento dei freni anteriore e posteriore,
- verificare il livello del liquido nel serbatoio freno anteriore,
- controllare la pressione degli pneumatici,
- controllare che la sella sia chiusa in posizione non rialzata e che i cavi del caricabatterie siano correttamente posizionati nel vano batterie.

Per effettuare correttamente questi controlli riferirsi alle istruzioni contenute nel presente manuale.

## GUIDA SICURA

<b>AVVERTENZA</b>	<b>Prima del primo utilizzo, Vi consigliamo di provare lo scooter in zone chiuse al traffico fino all'acquisizione di una buona conoscenza dello stesso.</b>
<b>AVVERTENZA</b>	<b>Guidate sempre entro i limiti delle vostre capacità.</b>
	<b>Mettersi alla guida in stato di ebbrezza, sotto l'effetto di stupefacenti o di alcuni medicinali è molto pericoloso per se stessi ed è vietato dalla legge.</b>
<b>AVVERTENZA</b>	<b>Prima di mettersi in marcia indossare sempre il casco ed allacciarlo correttamente.</b>
<b>AVVERTENZA</b>	<b>In caso di trasporto del passeggero prima di mettersi in marcia verificare che abbia indossato il casco e che lo abbia allacciato correttamente.</b>
<b>AVVERTENZA</b>	<b>Raccomandare al passeggero di restare sempre saldamente attaccato all'apposito maniglione durante la marcia.</b>
<b>AVVERTENZA</b>	<b>Evitare partenze effettuate con il cavalletto centrale abbassato: quando la ruota posteriore prende contatto con il terreno non deve girare per evitare una partenza brusca.</b>
<b>AVVERTENZA</b>	<b>Su strade disconnesse, in caso di pioggia, neve o su strada scivolosa è necessario ridurre la velocità ed aumentare la distanza di sicurezza da altri veicoli, guidando con prudenza.</b>
	<b>Facendo ricorso ai freni utilizzarli entrambi per ripartire l'azione frenante su entrambe le ruote.</b>
<b>AVVERTENZA</b>	<b>Non frenare a fondo su pavimentazioni stradali bagnate, sterrate o scivolose.</b>
	<b>Dopo aver percorso un lungo tratto stradale bagnato senza azionare i freni, l'azione frenante sarà inizialmente minore. E' opportuno azionare periodicamente i freni in queste condizioni.</b>
<b>AVVERTENZA</b>	<b>In caso di pioggia la visibilità diminuisce, ridurre la velocità e guidare con prudenza.</b>
<b>AVVERTENZA</b>	<b>Sui veicoli XKP45 2.8, se in fase di accelerazione si aziona contemporaneamente il freno posteriore fino al bloccaggio della ruota, questa situazione manda in protezione la centralina e il veicolo si spegne.</b>

## OPERAZIONI PER LA MESSA IN MARCIA

### Inserimento e disinserimento del bloccasterzo

Per inserire il bloccasterzo ruotare il manubrio verso sinistra sino a fine corsa.

Premere la chiave verso l'interno e ruotare in senso antiorario; contemporaneamente ruotare leggermente il manubrio in senso orario fino allo scatto della chiave sul simbolo del lucchetto; ora il bloccasterzo è inserito ed è possibile estrarre la chiave.

Per disinserire il bloccasterzo inserire la chiave nel commutatore e ruotarla verso destra.

Ruotando la chiave a DX in posizione del icona si aziona l'apertura della sella scooter.

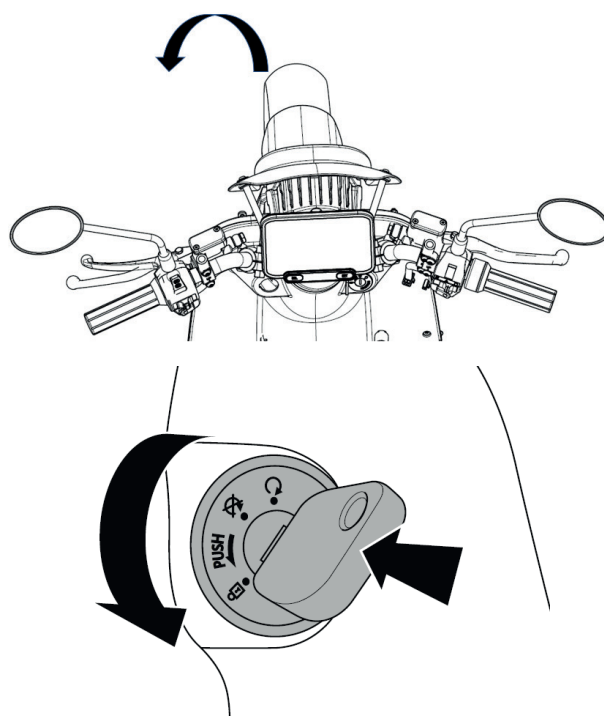

### Abilitazione motore

Per poter essere avviato il motore va abilitato.

Per abilitare il motore, inserire la chiave nel commutatore e portarla su , quindi premere per 1 secondo il tasto MODE di abilitazione del motore, la spia di messa in moto si accende.

Per disabilitare il motore premere nuovamente il tasto MODE di abilitazione motore per 1 secondo e ruotare la chiave nel commutatore verso sinistra .

La disabilitazione del motore avviene anche con la sola rotazione su  della chiave.

XKP45 2.8 - XKP70 2.8

XKP 80 3.5

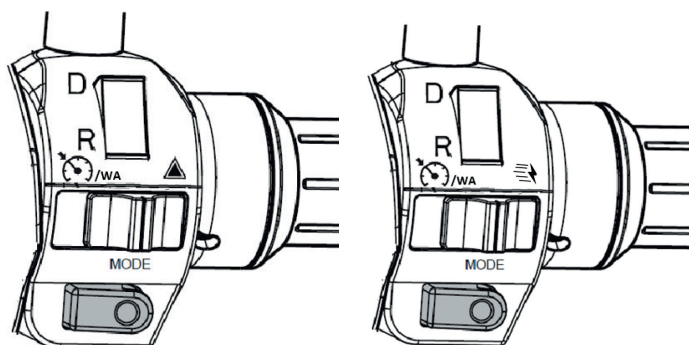

### Preso USB

Lo scooter è equipaggiato con una presa USB posta nella parte superiore sinistra dello scudo interno dello scooter, lato opposto blocchetto accensione.

La presa USB ha una tensione di uscita di 5V, 2A, è possibile ricaricare smart phone e dispositivi esterni.

**AVVERTENZA** Quando non si utilizza la presa USB si raccomanda di mantenere chiuso il coperchio copri presa, soprattutto in caso di pioggia per evitare infiltrazioni di acqua

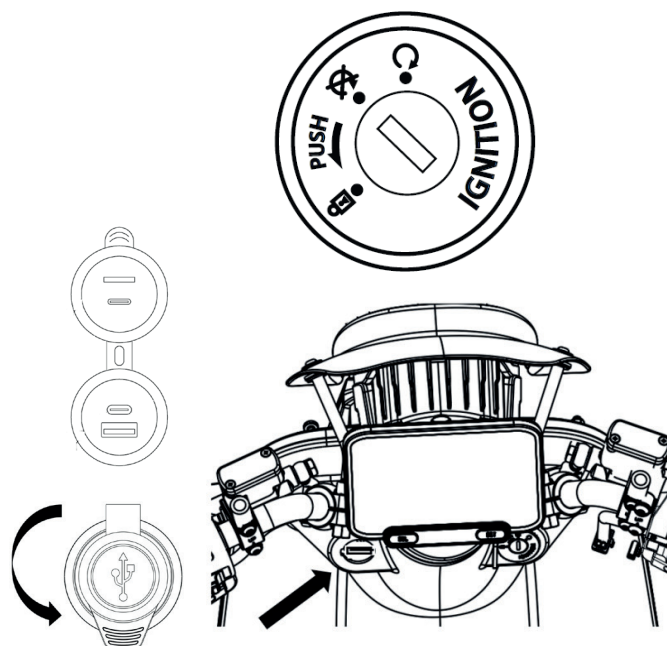

## Selezione modalità di guida (XKP45 2.8 - XKP702.8- XKP80 3.5)

Utilizzando il commutatore è possibile selezionare le seguenti modalità di guida:

Posizione D = si procede con marcia frontale

Posizione R = si procede con Retromarcia

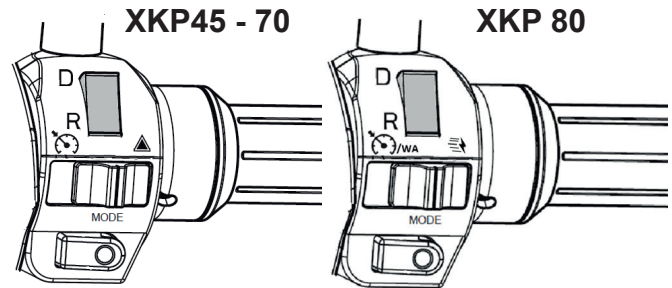

Modalità di guida differenti (**XKP45 2.8**):

Modalità **ECONOMY**

Velocità massima: 30 Km/h.

Compare l'icona **ECO** sul display.

Modalità **CITY**

Velocità massima: 40 Km/h.

Non compare alcuna icona sul display.

Modalità **POWER**

Velocità massima: 48 Km/h.

Compare l'icona PWR sul display

**Versione XKP45 2.8:** autonomia 87 Km\*

**Versione XKP70 2.8:** autonomia 93 Km\*

\* secondo normativa 168/2013 CE.

Modalità di guida differenti (**XKP70 2.8**):

Utilizzando il commutatore è possibile selezionare tre modalità di guida differenti:

Modalità **ECONOMY**

Velocità massima: 30 Km/h.

Modalità **CITY**

Velocità massima: 50 Km/h.

Queste modalità vengono utilizzate per minimizzare i consumi.

Modalità **POWER**

Velocità massima: 66 Km/h

Compare l'icona **PWR** sul display

Autonomia 96 Km secondo normativa 168/2013 CE.

I valori di autonomia sopra elencati valgono con l'utilizzo di 2 batterie connesse ed a parità di carica.

Il tasto rosso "**MODE**" ha una doppia funzione, tenendolo premuto per 1 sec.

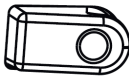

Si esegue il consenso all'accensione del veicolo o allo spegnimento. Premendo rapidamente il tasto si cambiano le modalità di assistenza da ECO a CITY a POWER e così via.

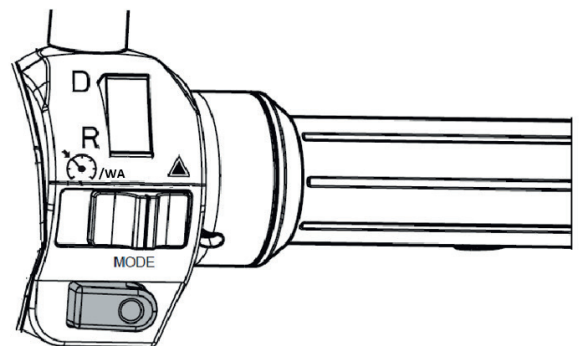

### AVVERTENZA

Sui veicoli XKP45 2.8, se in fase di accelerazione si aziona contemporaneamente il freno posteriore fino al bloccaggio della ruota, questa situazione manda in protezione la centralina e il veicolo si spegne.

**Modalità di guida differenti (XKP80 3.5):**

Utilizzando il commutatore è possibile selezionare tre modalità di guida differenti:

**Modalità ECONOMY**

Velocità massima: 30 Km/h.

**Modalità CITY**

Velocità massima: 50 Km/h.

Queste modalità vengono utilizzate per minimizzare i consumi.

**Modalità POWER**

Velocità massima: 70 Km/h

Compare l'icona **PWR** sul display

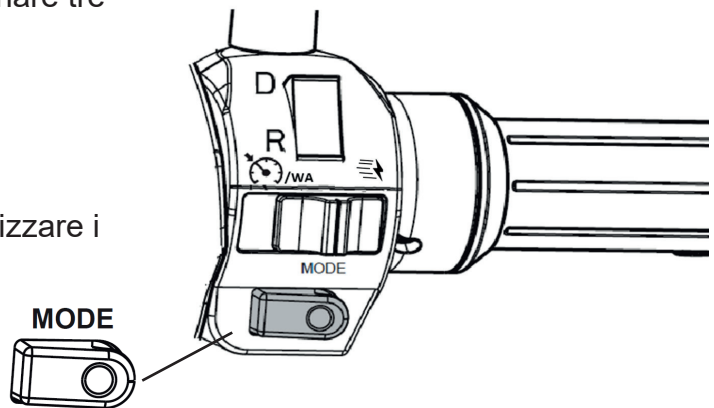

Autonomia 101 Km secondo normativa 168/2013 CE.

Il valore di autonomia sopra indicato è valido utilizzando 2 batterie connesse ed a parità di carica.

**Modalità BOOST (XKP80 3.5):** la funzione si attiva portando il selettore del comando sulla posizione **BOOST**, la funzione può essere attivata in qualsiasi modalità **Eco**, **City** e **Power** ed aumenta l'accelerazione e la velocità del veicolo, rispetto alla modalità power.

Questa spinta ha una durata di 120 secondi, poi automaticamente la spinta **BOOST** si disabilita autonomamente.

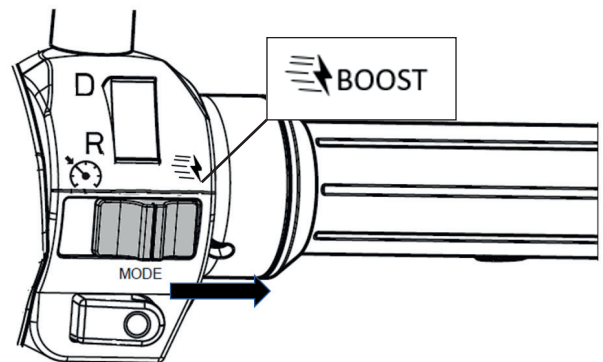

La modalità **BOOST** può essere attivata se compare l'apposita **icona** sul cruscotto.

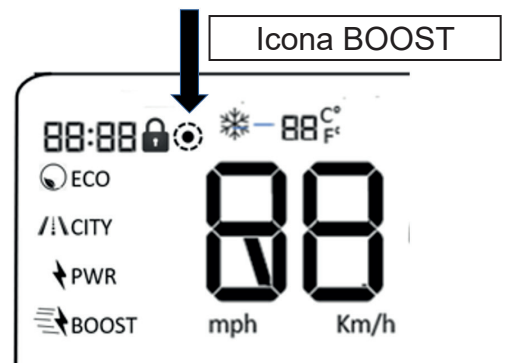
**AVVERTENZA**

La funzione **BOOST** è interdetta in determinate condizioni, temperatura elevata del motore e inverter, temperature atmosferiche elevate, e in situazioni di bassa percentuale di carica delle batterie.

**AVVERTENZA**

In caso di pioggia la visibilità diminuisce, ridurre la velocità e guidare con prudenza.

**Selezione modalità Cruise control, azionamento 4 frecce di stazionamento (solo XKP45-70)**

Utilizzare il commutatore a due posizioni si possono attivare o disattivare le modalità 4 frecce e modalità cruise control:



Premendo il pulsante verso destra si azionano le **4 frecce** di stazionamento, per disinserire le 4 frecce ripremere il pulsante verso destra,



Premendo il pulsante verso sinistra si attiva la modalità **cruise control**, per disinserire la modalità cruise control ripremere il pulsante verso sinistra.

**/WA**

mantenendo il pulsante di attivazione "Cruiser control" verso sinistra con il veicolo acceso ma non attivato con il pulsante di consenso marcia, si attiva la modalità Walk assistant, la funzione si utilizza procedendo a piedi, il veicolo procede ad una velocità di 3Km/h, questo consente un aiuto nel caso si debba spingere a mano il veicolo. Per disattivare la modalità Walk Assistant rilasciare il pulsante il quale si riposizionerà al centro del devio.

**XKP45 - 70**

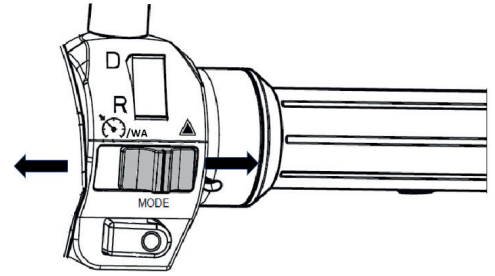

**XKP45 - 70**

**XKP 80**

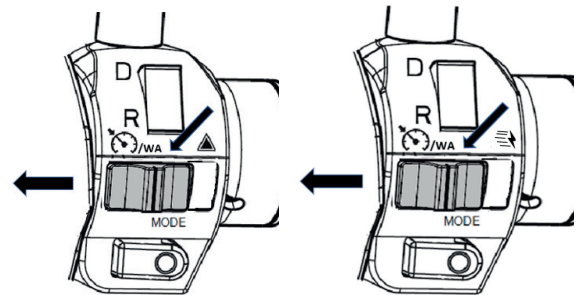

**SELEZIONE FUNZIONI DISPLAY**

**Modalità visualizzazione dati contachilometri**

All'accensione, tutte le spie del display resteranno accese per qualche secondo.

Premere **SELECT** per cambiare il parametro visualizzato sul display:

**Km** Chilometraggio totale percorso.  
Il parametro non è modificabile.

**Km/trip** Chilometraggio parziale percorso.  
Tenere premuto **SET** per azzerare durante la visualizzazione del parametro.

**Autonomia del veicolo**

Il valore di autonomia del veicolo indicato dal display è una stima della residua percorrenza del mezzo in condizioni standard. La stima diventa meno attendibile al diminuire dei Km indicati.

**RANGE** Chilometri percorribili con la carica residua della batteria. Il valore varia in base alle condizioni di utilizzo, alla carica residua della batteria, della modalità di guida impostata e della modalità rigenerazione energia selezionata.

**AVVERTENZA** Durante la modalità **BOOST** il Range non viene evidenziato

**XKP45 - 70**

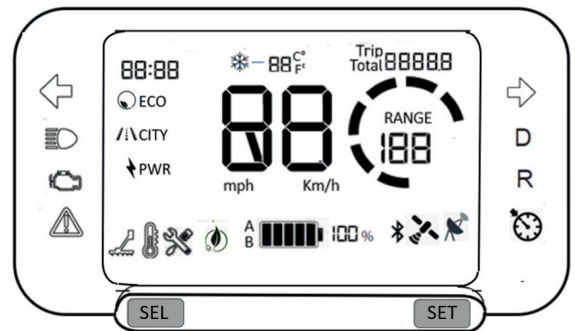

**XKP 80**

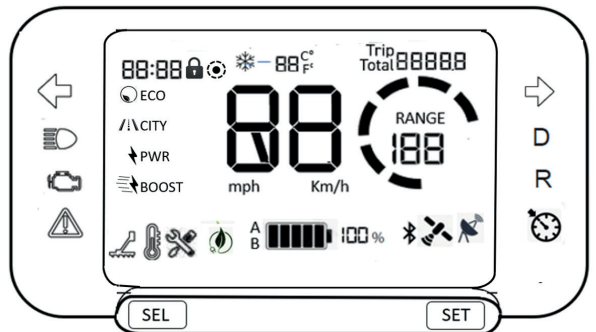

## Regolazione della funzione orologio e impostazioni data, Km

- Tenere premuto il pulsante **SEL** per entrare in modalità modifica, Con SEL si può unicamente mandare “in avanti” i dati (esempio: 2024 -> 2025).
- dopo aver settato l’anno desiderato con **SEL**, premere **SET** per andare alla successiva modifica ovvero la data.
- Premere il pulsante **SEL** per switchare giorno con mese, **SET** per andare avanti: qui si potrà prima modificare il mese (sempre premendo **SET** per mandare in avanti) poi il giorno del mese. premere **SET** per andare avanti alla successiva modifica ovvero l’orario.
- Premere **SEL** per avanzare con le ore e poi i minuti corretti.
- Premere il pulsante **SET** per la successiva modifica ovvero chilometri o miglia (“km/h o mph”);
- Premere il pulsante **SEL** per la scelta tra km/h o mph, impostare la scelta corretta.
- Premere il pulsante **SET** per andare avanti con la successiva impostazione dei valori di temperatura Celsius o Fahrenheit (°C o °F), premere il tasto **SEL** per la scelta tra °C o °F.
- Premere il pulsante **SET** per uscire dalla modalità modifica.

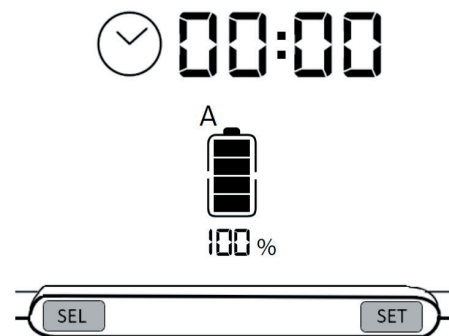

## CONNETTIVITA'

Gli scooter **XKP45 2.8 - XKP70 2.8 - XKP80 3.5** sono dotati di sistema Connettività che permette la connessione di un dispositivo mobile al veicolo.

### Connettività

Lo stato della connessione è indicato dall'apposito simbolo presente sul display digitale:

- Simbolo acceso: il modulo è connesso a un dispositivo.
- Simbolo spento: non ci sono dispositivi connessi.

### Informazioni per utilizzo Connettività

Per accedere alle informazioni sulle funzioni relative la connettività del veicolo utilizzare il QR CODE qui presente

### Applicazione “MY ASKOLL”

È possibile scaricare l'applicazione “MY ASKOLL” per la connessione al sistema TELEMATICO da “Google Play Store” o “Apple Store”, a seconda del sistema operativo del proprio dispositivo (Android / iOS)

Con la presente, Askoll EVA S.p.A., Via industria 30, 36031 Dueville (VI) Italia, dichiara che l'apparecchiatura radio GV302TP 4G WW - IP67 è conforme alla Direttiva 2014/53 / UE. Il testo completo della dichiarazione di conformità UE è disponibile al seguente indirizzo internet:

<https://www.askollelectric.com/public/130923-142945-compliantdeclarationsigned.pdf>

Integrazione informazioni tecniche del Produttore del dispositivo sono disponibili al seguente indirizzo internet:

<https://www.targatelematics.com/tecnologie-ai-e-big-data-per-smart-mobility/hardware-e-black-box/>



## CONNETTIVITA'

### Caratteristiche tecniche del dispositivo dell'apparecchiatura radio GV302TP 4G WW - IP67

Il dispositivo include le seguenti caratteristiche tecniche:

#### Ricevitore GLONASS

- Range frequenza operativa: 1559 -1610 MHz

#### Ricevitore GPS

- Range frequenza operativa: 1559 -1610 MHz

#### GSM 900

- Range frequenza operativa: 880-915 925-960 MHz
- Massima potenza di uscita: valutato 33 dBm

#### GSM 1800

- Range frequenza operativa: 1710-1785, 1805-1880 MHz
- Massima potenza di uscita: valutato 30 dBm

#### LTE FDD Banda 1

- Range frequenza operativa: 1920-1980, 2110-217 MHz
- Massima potenza di uscita: valutato 23 dBm

#### LTE FDD Banda 3

- Range frequenza operativa: 1710-1785, 1805-1880 MHz

- Massima potenza di uscita: valutato 23 dBm

#### LTE FDD Banda 8

- Range frequenza operativa: 880-915, 925-960 MHz
- Massima potenza di uscita: valutato 23 dBm

#### LTE FDD Banda 20

- Range frequenza operativa: 832-862, 791-821 MHz
- Massima potenza di uscita: valutato 23 dBm

#### LTE FDD Banda 28

- Range frequenza operativa: 703-748, 758-803 MHz
- Massima potenza di uscita: valutato 23 dBm

## DIAGNOSTICA OBD

Lo scooter XKP45 2.8-XKP70 2.8 e XKP80 3.5 Euro5 sono equipaggiati con il sistema di diagnostica rilevamento errori OBD (On Board Diagnostic), come da disposizioni della Normativa Ambientale EURO5 entrata in vigore su tutti i nuovi veicoli prodotti dal 01 Gennaio 2021, il connettore OBD è posto sotto la fiancata DX dello scooter. Secondo le prescrizioni legate alla Normativa ISO 19689:2016, relativa alla comunicazione tra il veicolo e l'apparecchiatura esterna per la diagnostica, la connessione OBD per la rilevazione degli errori elettronici è posizionata sotto la sella, all'interno del corpo maniglia passeggero.

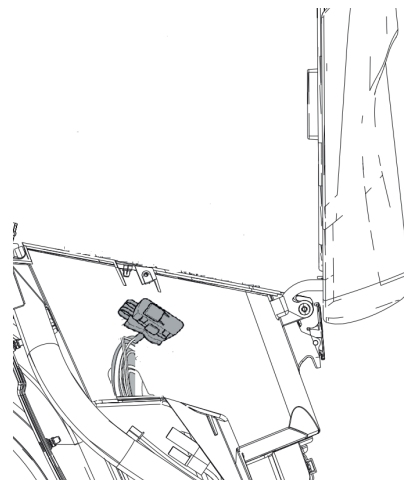

## SELLA

### Apertura sella

Ruotando la chiave a SX si aziona l'apertura della sella scooter. Richiudendo la sella, la serratura della sella si bloccherà automaticamente.

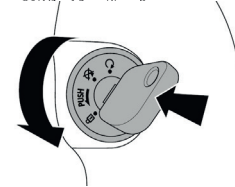

### Gancio portaborse

Esercitando una pressione sulla parte inferiore del gancio la parte superiore fuoriesce ed è possibile appendervi un oggetto. Rilasciando il gancio esso ritorna automaticamente in sede.



**AVVERTENZA** L'oggetto trasportato non deve impedire o limitare il movimento delle gambe.

**AVVERTENZA** Evitare di far gravare l'intero peso solo sul gancio, l'oggetto trasportato deve comunque essere appoggiato sulla pedana.

## SOSTA DELLO SCOOTER

### Cavalletto centrale e laterale

Abbassare il cavalletto con il piede fino all'apertura completa e contemporaneamente aiutarsi sollevando manualmente lo scooter, afferrandolo con la mano destra al portapacchi e accompagnandolo sino al completo appoggio dello scooter.

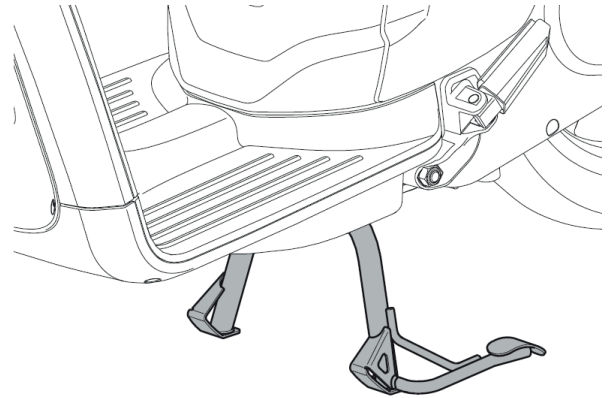

**AVVERTENZA** Spingendo in avanti lo scooter il cavalletto torna automaticamente nella posizione di partenza: **questa operazione va eseguita sempre prima di salire sullo scooter.**

**AVVERTENZA** Evitare di rimanere seduti sullo scooter quando è stazionato sul cavalletto.

### Cavalletto laterale

Abbassare il cavalletto laterale con il piede fino all'apertura completa e accompagnare lo scooter fino al completo appoggio sul terreno.

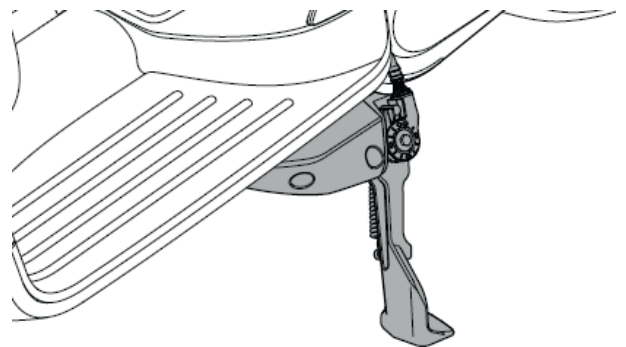

**AVVERTENZA** Prima della ripartenza del veicolo assicurarsi che il cavalletto laterale sia sollevato: un sensore di sicurezza impedisce l'abilitazione del motore quando il cavalletto è abbassato

**AVVERTENZA** Utilizzare il cavalletto su fondi compatti ed in piano.

**AVVERTENZA** Porre attenzione alle manovre da fermo in particolare al posizionamento dello scooter sul cavalletto per evitare cadute del veicolo.

## BATTERIE

I veicoli **XKP45 2.8** ed **XKP70 2.8** di primo equipaggiamento sono forniti con due batterie agli ioni di litio.

I veicoli sono equipaggiati con batterie TC115, lo **XKP80 3.5** è equipaggiato con batterie TC116.

Le due batterie sono alloggiare nei due vani **A** e **B** posti sotto la sella.

Peso singola batteria: 8,1 kg.

Le batterie devono essere ricaricate a una temperatura ambiente compresa tra 0 °C e +45 °C.

A basse temperature può verificarsi una riduzione di autonomia.

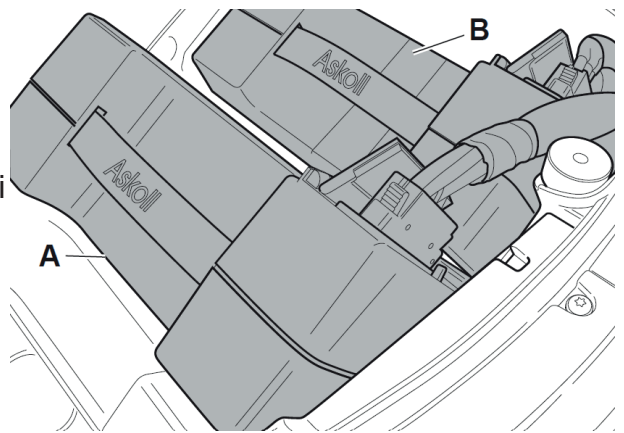

Il veicolo può comunque circolare utilizzando una sola batteria che può essere collocata indifferentemente sia nel vano **A** che nel vano **B**. Il veicolo con una singola batteria procede solamente in modalità ECO.

La batteria è un componente sempre attivo, si possono manifestare leggeri cali di tensione anche con display spento.

### Gestione della batteria nel primo utilizzo dello scooter

Con batterie nuove è necessario eseguire almeno 3 - 4 cicli di carica/scarica completi portando la carica al 100% e scaricando le batterie ad un valore più prossimo allo 0%, questo consente di allineare correttamente le batterie nel primo periodo di utilizzo.

### Percentuale di carica

La carica residua espressa percentualmente dipende strettamente dalle condizioni di utilizzo (pendenza e/o tipo di superficie del percorso, temperatura ambiente, velocità, livello di assistenza del motore, pressione degli pneumatici, peso trasportato e peso dell'utente, età delle batterie).

La percentuale di carica tra le 2 batterie può essere disallineata ma non è sintomo di mal funzionamento, quando le batterie si stanno scaricando e scendono sotto la soglia del 20% di carica residua (modalità "riserva") si consiglia di ricaricare le batterie al 100%.



**Le batterie non devono mai rimanere con carica residua inferiore al 20% per più di 1 settimana. Nel caso di non utilizzo dello scooter per lunghi periodi, si raccomanda di non lasciare mai le batterie completamente scariche, ma di caricarle sempre al 100%, e di scollegare le batterie dallo scooter.**

















**Nel periodo di inutilizzo dello scooter, se le batterie vengono lasciate all'interno dello scooter e collegate al veicolo, è necessario mantenere il caricabatteria collegato alla rete elettrica, il carica batteria ha la funzione di "mantenimento" delle batterie mantenendo il livello di carica costante, controllare lo stato di carica 1 volta al mese**



**Il mancato rispetto delle prescrizioni qui sopra fa decadere la garanzia delle batterie**

**Se le batterie caricate al 100% vengono stoccate fuori dal veicolo, controllare il mantenimento della carica ogni 2 mesi.**

**Dopo aver lasciato le batterie inutilizzate per un lungo periodo, ricaricare le batterie al 100%.**

	Se lo scooter permane con motore spento per un lungo periodo in ambiente con temperature basse (tra 0 °C e +10 °C) i tempi di ricarica possono risultare più lunghi.
	In caso di prolungato inutilizzo dello scooter, le batterie devono essere ricaricate almeno una volta ogni due mesi. In ogni caso le batterie non devono mai rimanere con carica residua inferiore al 20% per più di 30 giorni.
	Le batterie non devono essere utilizzate con una temperatura ambiente al di fuori dell'intervallo compreso tra -10 °C e +45 °C.
	Le batterie devono essere ricaricate soltanto tramite il caricabatterie fornito dal produttore.
	Le batterie non devono subire urti e non devono evidenziare segni di danni esterni di qualsiasi natura.
	Le batterie, tanto in fase di ricarica quanto in fase di stoccaggio, non devono essere esposte a fonti di calore/freddo, umidità, polvere o intemperie.
	La garanzia copre i malfunzionamenti delle batterie derivati da difetti di produzione, impossibilità di ricarica e di scarica.
	La garanzia non copre il degrado di prestazione delle batterie dovuto al normale utilizzo ed invecchiamento delle stesse.
	La casa produttrice si riserva di valutare la validità della garanzia in base all'analisi delle batterie.
	Non scollegare mai i cavi dell'impianto elettrico con motore acceso per evitare danni alla batteria.
	Disassemblare e/o manomettere le batterie comporta il decadimento della garanzia.
	Nel rispetto per l'ambiente, le batterie, alla fine del ciclo di vita, devono essere dismesse, raccolte e smaltite secondo le leggi vigenti.
	Non usare questa batteria per scopi diversi da quelli indicati. L'utilizzo per scopi diversi da quello previsto può dare origine a cortocircuiti all'interno della batteria che potrebbe incendiarsi.
	<p><b>Pericolo d'incendio</b></p> <ul style="list-style-type: none"> <li>• Non smontare o rompere la batteria</li> <li>• Per effetto di un incidente con grave danneggiamento meccanico della batteria, possono verificarsi cortocircuiti all'interno della batteria stessa e quest'ultima potrebbe danneggiarsi od incendiarsi.</li> <li>• In caso di incidente lasciate il vostro veicolo all'aperto per un'ora, a debita distanza da eventuali materiali infiammabili. Con un dito toccate brevemente e con cautela la batteria. Se percepite uno sviluppo di calore inconsuetamente elevato, lasciate il vostro mezzo nel punto in cui si trova. Non continuate per nessun motivo ad utilizzarla. Non appena la batteria si raffredda, trasportate il veicolo presso il vostro rivenditore.</li> <li>• In presenza di fiamme o risalita di fumo dalla batteria, fermare immediatamente il veicolo. Spegnete quindi l'incendio con un estintore, se disponibile. Se non avete a disposizione un estintore, aspettate che l'incendio si estingua e che tutte le parti del veicolo si siano raffreddate. Se vi è il rischio che l'incendio si propaghi ad oggetti vicini, informate immediatamente i Vigili del Fuoco.</li> </ul>
	Nel rispetto per l'ambiente, le batterie, alla fine del ciclo di vita, devono essere dismesse, raccolte e smaltite secondo le leggi vigenti.

## Smaltimento delle batterie esauste

Alla fine della vita utile, un pacco batteria contenente accumulatori al litio deve essere smaltito secondo le Norme Vigenti e non può essere gettato come semplice rifiuto.

La Direttiva Europea per questo tipo di rifiuti stabilisce che gli Stati aderenti a tale convenzione si impegnino ad adottare “misure appropriate” affinché gli accumulatori esausti siano raccolti separatamente, ai fini del loro possibile recupero o smaltimento.

In ogni caso, per informazioni più aggiornate in materia si invita l'utente a contattare l'ufficio municipale preposto a tale interesse.



## CARICABATTERIE

L'operazione di carica delle batterie avviene utilizzando lo specifico caricabatterie in dotazione. Il caricabatterie fornito con il veicolo è il modello SMART PLUS, che offre prestazioni più elevate e minori tempi di ricarica.



**Il caricabatterie in dotazione è progettato per un utilizzo prevalentemente indoor.**

## CARICABATTERIE SMART PLUS

Questo caricabatterie è destinato ad essere utilizzato esclusivamente con veicoli Askoll.

Il caricabatterie risulta attivato solo quando connesso alla rete elettrica con l'apposito cavo di alimentazione.

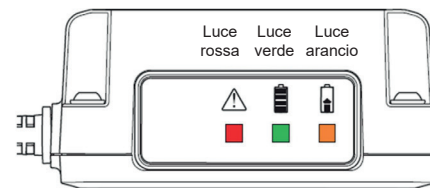

## Funzioni del caricabatterie

- **LED spenti:** caricabatterie non connesso alla rete elettrica.
  - **LED VERDE acceso:** batteria connessa e carica.
  - **LED ARANCIONE intermittente:** batteria collegata ma con temperatura interna elevata, carica non operativa, lasciare raffreddare la batteria qualche minuto, o può indicare la presenza di un errore batteria se il problema persiste portare la batteria ad un centro di assistenza.
  - **LED ARANCIONE acceso:** carica in corso.  
Durante la fase di carica, lo stato di avanzamento della ricarica è indicato dal LED VERDE tramite dei lampeggi veloci corrispondenti a questa codifica:
    - 1 lampeggio LED VERDE:** batteria molto scarica.
    - 2 lampeggi LED VERDE:** batteria mediamente carica.
    - 3 lampeggi LED VERDE:** batteria prossima alla carica completa.
- NOTA:** se sono presenti due batterie collegate insieme tramite l'accessorio sdoppiatore di carica, l'indicazione si riferisce alla batteria più scarica fra le due.
- **LED ROSSO intermittente:** indica una temperatura elevata del carica batterie, la carica può continuare a regime ridotto o molto ridotto con maggiori tempi di ricarica. Posizionare il carica batterie in un luogo fresco e mai sopra una batteria. Assicurarsi che le griglie di areazione siano libere e che le ventole funzionino correttamente, in caso contrario è necessario rivolgersi ad un centro di assistenza.
  - **LED ROSSO acceso:** errore rilevato, carica non possibile. Provare a disconnettere e riconnettere dalla batteria e dalla rete elettrica. Se il problema persiste rivolgersi ad un centro di assistenza.

### Accensione delle ventole

Le ventole del caricabatterie si accendono nelle seguenti condizioni:

- I primi 2 secondi dopo aver connesso il caricabatterie all'alimentazione elettrica
- Il Caricabatterie è in fase di ricarica.
- La temperatura interna del caricabatterie è superiore a 50° C.

### Accessorio sdoppiatore di carica

L'accessorio sdoppiatore di carica, fornito ed utilizzabile esclusivamente con il caricabatterie modello SMART PLUS e in modalità "FUORI BORDO", permette di ricaricare due batterie contemporaneamente.

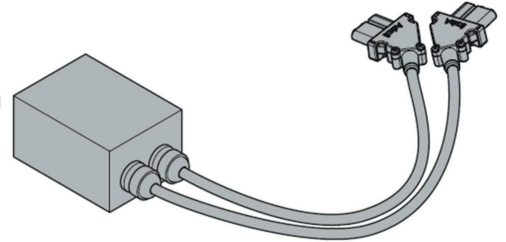

Il caricabatterie non è destinato ad essere utilizzato da persone le cui capacità fisiche, sensoriali, o mentali siano ridotte, oppure con mancanza di esperienza o di conoscenza, a meno che esse abbiano potuto beneficiare, attraverso l'intermediazione di una persona responsabile della loro sicurezza, di una sorveglianza o di istruzioni riguardanti l'uso del caricabatterie stesso.

Tenere il carica batterie e batterie fuori dalla portata dei bambini, sincerarsi che non giochino con i dispositivi.



#### Rischio di scossa elettrica

- Questo apparecchio è dotato di un cavo a 3 poli con spina con contatto di messa a terra. Assicurarsi che anche la presa di alimentazione sia a 3 poli con contatto di messa a terra. In caso contrario rivolgersi ad un elettricista per sostituire la presa.
- Non tentare di annullare la sicurezza del pin di messa a terra della spina a 3 poli.
- Collegare l'apparecchio ad una rete di alimentazione elettrica protetta da un interruttore differenziale con una sensibilità non eccedente i 30 mA.
- La connessione elettrica dell'apparecchio deve rispettare i dati riportati sull'etichetta dati elettrici dello stesso.
- Non utilizzare cavi di prolunga. Se la lunghezza del cavo di alimentazione è insufficiente, rivolgersi ad un elettricista o installatore qualificato.
- Non tagliare e/o riparare il cavo di alimentazione
- Il cavo di alimentazione di quest'apparecchio è di tipo speciale: se risulta danneggiato esso deve essere sostituito dal costruttore o dal suo servizio assistenza tecnica o comunque da una persona con qualifica simile, in modo da prevenire ogni rischio.



I caricabatterie mod. SMART PLUS sono destinati ad essere utilizzati esclusivamente per ricaricare batterie mod. TC115 e TC116 in ambienti indoor. Non utilizzare i caricabatterie per scopi diversi da quello indicato.



Rischio di scottature: attendere sempre che il caricabatteria si sia raffreddato prima di toccarlo o manipolarlo.



Una volta terminata la ricarica, attendere che il caricabatteria si sia raffreddato e poi riporlo nel vano batteria o in un ambiente indoor protetto.

## RICARICA DELLE BATTERIE

Il livello di carica delle batterie è visibile a sinistra sul display digitale del veicolo. Sul display l'icona **A** indica la carica della batteria alloggiata nel vano **A**, l'icona **B** indica la carica della batteria alloggiata nel vano **B**. Quando il livello di carica è prossimo allo 0% è necessario procedere alla ricarica. L'operazione di ricarica delle batterie può essere eseguita con due modalità:

### RICARICA CON BATTERIA A BORDO

### RICARICA CON BATTERIA FUORI BORDO



**AVVERTENZA:** se si aziona il caricabatteria con il veicolo attivo, lo scooter produrrà un suono per 10 sec., staccare quindi il caricabatteria dalla rete elettrica, attendere che lo scooter si spenga completamente, riattaccare quindi il caricabatteria alla rete elettrica, questa operazione garantisce la parte di carica delle batterie, altrimenti la carica delle batterie potrebbe non partire



**Rischio di scottature:** attendere sempre che il caricabatteria si sia raffreddato prima di toccarlo o manipolarlo.



Una volta terminata la ricarica, attendere che il caricabatteria si sia raffreddato e poi riporlo nel vano batteria o in un ambiente indoor protetto.

### RICARICA CON BATTERIA A BORDO

Per la ricarica con batteria a bordo procedere come indicato di seguito.

Disabilitare il sistema.

Sollevare la sella, estrarre il caricabatterie dalla propria sede e posizionarlo sopra il portapacchi posteriore: questa operazione evita di surriscaldare il vano batterie durante la ricarica.

Controllare che le batterie siano correttamente inserite nei vani e collegate ai connettori, infine collegare il cavo di ricarica.

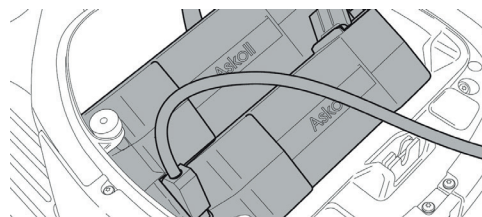
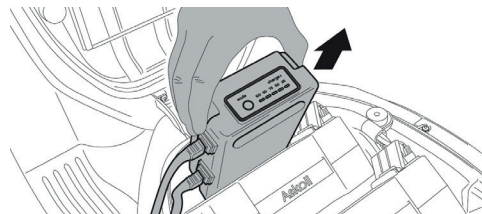

Collegare la spina del caricabatterie alla rete elettrica.

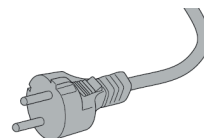

Quando la ricarica è in corso sul quadro strumenti si accenderà la spia luminosa di colore ambra che resterà accesa fino alla rimozione della spina dalla rete elettrica.



### Bloccaggio della sella in posizione rialzata per il passaggio del cavo

Nel corso delle operazioni di ricarica con batteria a bordo è possibile chiudere la sella utilizzando la sua serratura mantenendo comunque un'apertura sufficiente per il passaggio del cavo di ricarica.

Ciò può essere utile nel caso in cui si proceda alla ricarica all'aperto, mantenendo così una copertura sulle batterie tale da consentire la fuoriuscita del calore generato dal processo di carica.

Aprire la sella, portare il meccanismo di chiusura a molla verso sinistra e tenerlo premuto.

Chiudere la sella mantenendo premuto il meccanismo.

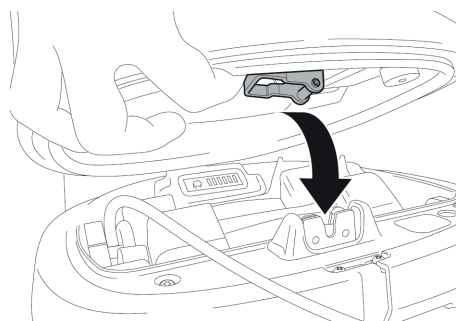

La sella è bloccata in posizione rialzata per permettere il passaggio del cavo di ricarica.

Aperto la serratura con la chiave e sollevando la sella, il meccanismo tornerà automaticamente nella posizione originale.

**AVVERTENZA** il sistema di bloccaggio della sella in posizione rialzata per il passaggio del cavo può essere un dispositivo NON presente sullo scooter.

### RICARICA CON CARICABATTERIE FUORI BORDO

Il caricabatterie può essere estratto per consentire la ricarica di una batteria lasciando allo scooter la possibilità di circolare solo con l'altra.

Scollegare il cavo dalla batteria.

Estrarre la batteria dall'alloggiamento utilizzando per il sollevamento l'apposita maniglia.

Una volta estratta sorreggerla con entrambe le mani.

Scollegare il connettore del cavo del caricabatterie dalla sua presa.

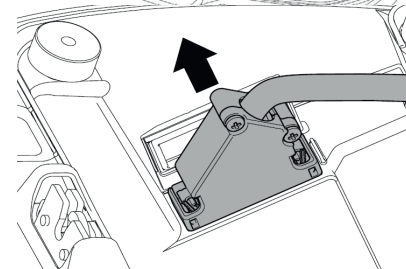
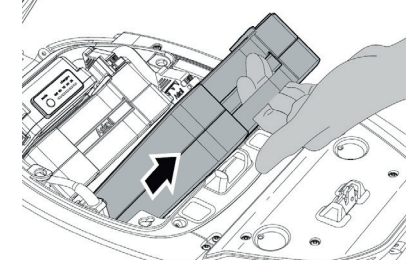
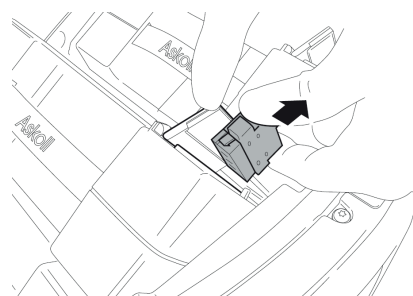
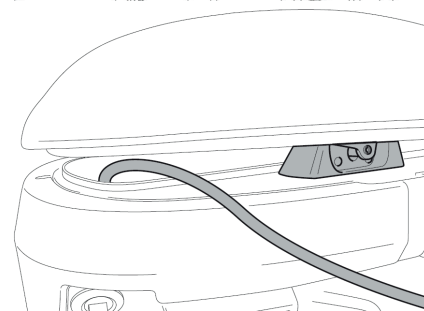
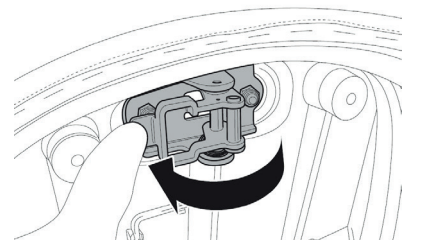
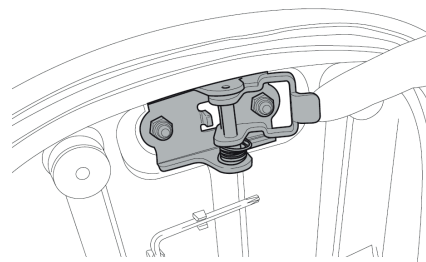

## USO

Rimuovere il caricabatteria dal suo alloggiamento assieme ai suoi due cavi.

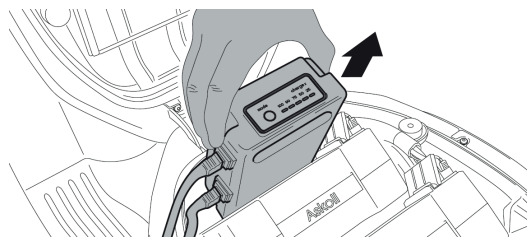

**Durante la rimozione del carica batterie si raccomanda di maneggiarlo con cura per evitare di farselo cadere addosso o a terra.**

Posizionare batteria e caricabatteria su un piano stabile.

Collegare prima il cavo del caricabatterie alla presa della batteria posta sotto lo sportellino a molla, assicurandosi di inserirlo sino a fine corsa, quindi collegare il caricabatterie alla rete elettrica.

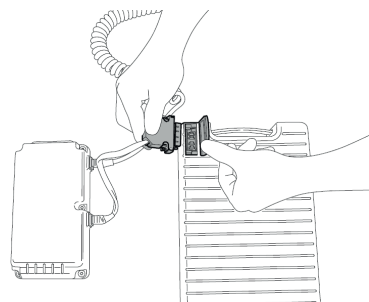

Al termine delle operazioni di ricarica ricollocare il caricabatterie e la batteria nel vano dello scooter seguendo questi passi:  
ricollocare sul veicolo prima il caricabatterie e collegare il cavo con connettore alla presa sul veicolo.

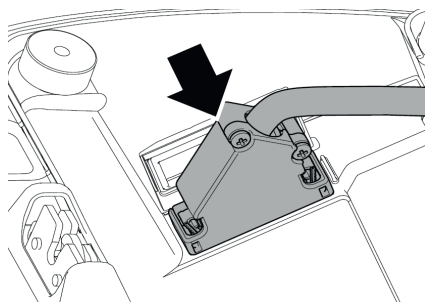

Riposizionare la batteria nel suo vano reggendola dalla maniglia e ricollegare il cavo del veicolo con connettore alla presa sotto lo sportellino a molla sulla batteria, inserire il connettore fino a fine corsa e controllare che sia ben assicurata.

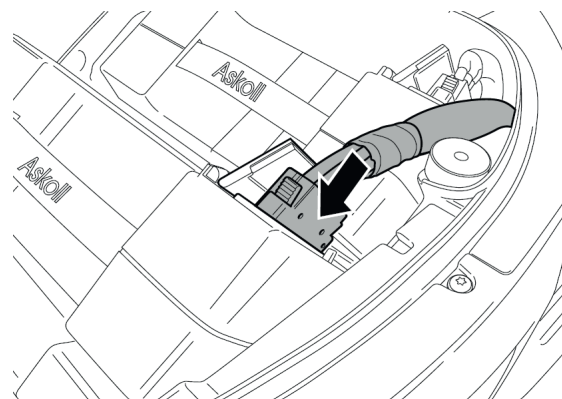

Poi collocare la spina del cavo di alimentazione a fianco del carica batteria e riavvolgere il cavo sopra la batteria.

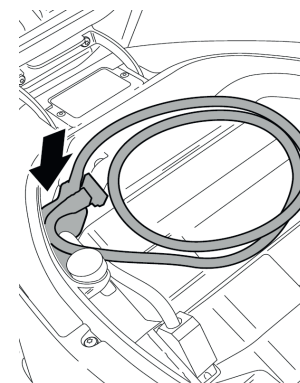

## REGOLAZIONI

### SPECCHIETTI RETROVISORI

Sui lati destro e sinistro del manubrio sono montati i due specchietti retrovisori la cui regolazione è possibile ruotando manualmente lo stelo fino a portare lo specchietto nella posizione desiderata.

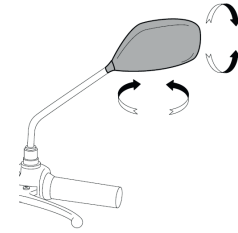

### FARO ANTERIORE

Negli scooter mod. XKP45 2.8 - XKP70 2.8 - XKP80 3.5 il faro anteriore è dotato di lampadina di tipo led e non occorre sostituirla.

In caso di esaurimento della lampadina deve essere sostituito il faro completo.

**Per la sostituzione rivolgersi ad un punto di assistenza autorizzato.**

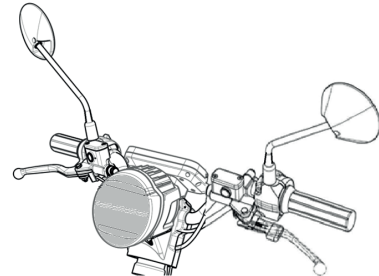

### GRUPPO OTTICO POSTERIORE E INDICATORI DI DIREZIONE

Il gruppo ottico posteriore, gli indicatori di direzione anteriori e posteriori e la luce porta targa sono dotati di luci led e sono integrati nella struttura del veicolo.

**Per la loro sostituzione rivolgersi ad un punto di assistenza autorizzato.**

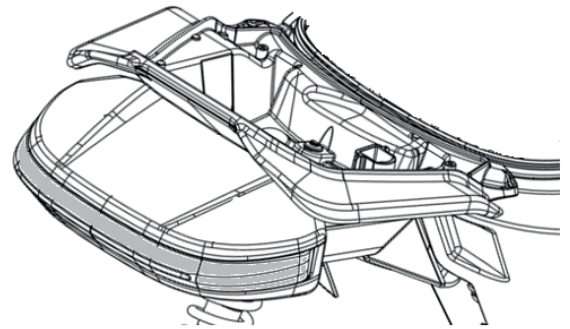

### FRENO A DISCO ANTERIORE

L'usura del disco e delle pastiglie viene compensata automaticamente, quindi non ha effetto sul funzionamento del freno e non richiede registrazioni.

Se viene riscontrata un'eccessiva corsa e la leva si avvicina troppo alla manopola azionando il freno potrebbe significare la presenza di aria nel circuito o il funzionamento irregolare del freno stesso.

Un'azione frenante efficace deve iniziare dopo circa 1/3 di corsa della leva freno.

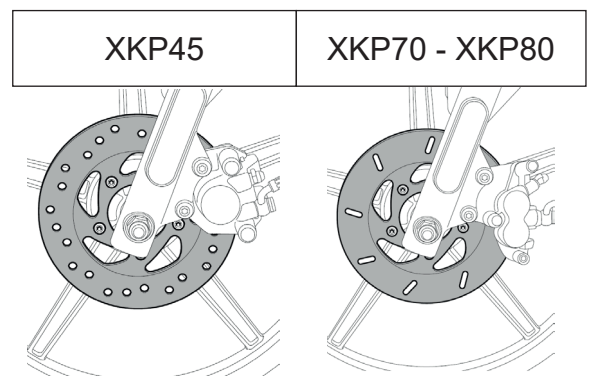

### FRENO POSTERIORE A DISCO (XKP45-XKP70- XKP80)

L'usura del disco e delle pastiglie viene compensata automaticamente, quindi non ha effetto sul funzionamento del freno e non richiede registrazioni.

Se viene riscontrata un'eccessiva corsa e la leva si avvicina troppo alla manopola azionando il freno potrebbe significare la presenza di aria nel circuito o il funzionamento irregolare del freno stesso.

Un'azione frenante efficace deve iniziare dopo circa 1/3 di corsa della leva freno.

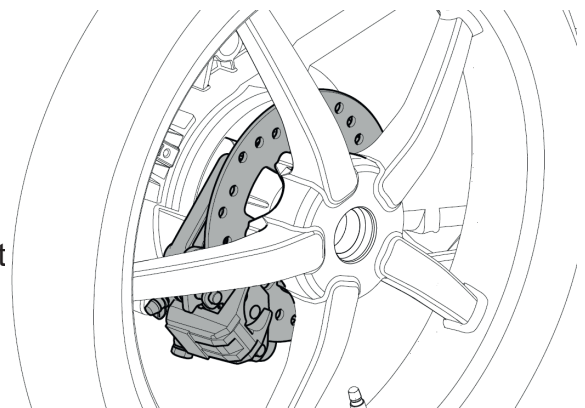

## REGOLAZIONI E MANUTENZIONE PERIODICA

### FRENO POSTERIORE A DISCO CON FUNZIONE COMBINATA (solo XKP70 2.8-XKP80 3.5)

Lo scooter mod. XKP70 2.8 e XKP80 3.5 utilizza la doppia frenata:

azionando il freno posteriore si attiva automaticamente anche il freno anteriore.

La ripartizione ha prevalenza sul posteriore e la regolazione del dado di registro posteriore influisce su entrambe le ruote.

**AVVERTENZA**

**Se il freno funziona male controllare lo stato di usura delle pastiglie freni, se lo spessore è molto ridotto vanno entrambe sostituite, operazione da effettuare in un punto di assistenza autorizzato.**

**AVVERTENZA**

**Dopo la sostituzione delle pastiglie azionare la leva freno varie volte per riposizionare le pastiglie stesse e portare la leva nella posizione giusta.**

### CONTROLLO DEL LIVELLO DEL LIQUIDO FRENO ANTERIORE e POSTERIORE

Il serbatoio del liquido freno anteriore e posteriore è dotato di oblò di ispezione per controllare il livello del liquido contenuto all'interno del serbatoio. Per controllare il livello del liquido nel serbatoio, è possibile osservare l'oblò attraverso l'apposita fessura situata nella parte

anteriore destra della copertura del manubrio (freno ant.), per il

posteriore e situato nella parte sinistra. Se il livello del liquido freno risulta scarso o insufficiente,

**NON** rabboccare mai il serbatoio ma controllare lo stato di usura delle pastiglie e del disco freno e verificare l'eventuale presenza di perdite del circuito frenante.

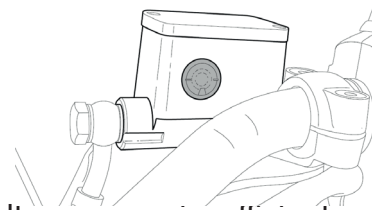

**AVVERTENZA**

**Il liquido del circuito frenante è igroscopico, assorbe cioè umidità dall'aria circostante. Se l'umidità nel liquido supera un certo valore la frenata sarà inefficiente.**

**AVVERTENZA**

**E' consigliabile far sostituire il liquido ogni 2 anni, non utilizzare mai liquido per freni contenuto in contenitori già aperti o usati parzialmente.**

**AVVERTENZA**

**Verificare che venga utilizzato solo liquido per freni classificato DOT4.**

**AVVERTENZA**

**Il liquido del circuito frenante ha un alto potere corrosivo. Evitare che venga a contatto con la pelle, o con parti verniciate. In caso di contatto con la pelle lavare abbondantemente con acqua.**

### PROCEDURE DI MANUTENZIONE ORDINARIA

#### PNEUMATICI

Il veicolo è equipaggiato con pneumatici tubeless.

Controllare regolarmente la pressione degli pneumatici ed adeguarla, se necessario, prima di mettersi in viaggio.

#### XKP45 2.8 - XKP70 2.8 - XKP80 3.5

Pressione pneumatico anteriore 2 bar.

Pressione pneumatico posteriore 2,8 bar.

Gli pneumatici sono dotati di indicatore di usura e la

sostituzione deve essere effettuata appena tali indicatori sono visibili sul battistrada.

Controllare anche eventuali tagli sui fianchi degli pneumatici o un'usura irregolare. In tal caso rivolgersi a officine autorizzate per la sostituzione.

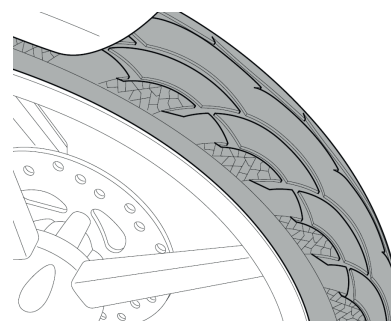

**Controllare sempre la pressione degli pneumatici a freddo, una pressione errata provoca un'usura anomala degli pneumatici e rende la guida pericolosa. Lo pneumatico deve essere sostituito quando il battistrada raggiunge il limite di usura previsto dalle norme vigenti.**

## REGOLAZIONI E MANUTENZIONE PERIODICA

**TABELLA RIEPILOGATIVA PROCEDURE DI MANUTENZIONE ORDINARIA**

**C: controllare; R: regolare; L: lubrificare; S: sostituire**

Anni	1° Controllo	1 Anno	2 Anni	3 Anni	4 Anni	5 Anni	6 Anni	7 Anni	8 Anni
Km x 1.000	2	6	12	18	24	30	36	42	48
Liquido freno ant./post. (sostituire ogni 2 anni)			S		S		S		S
Usura pastiglie freno anteriore/posteriore	C	C/S	C/S	C/S	C/S	C/S	C/S	C/S	C/S
Controllo disco freno anteriore/posteriore	C	C/S	C/S	C/S	C/S	C/S	C/S	C/S	C/S
Usura ganasce freno posteriore		C/R/S	C/R/S	C/R/S	C/R/S	C/R/S	C/R/S	C/R/S	C/R/S
Cinghia trasmissione	C	S	S	S	S	S	S	S	S
Controllo pulegge	C	C/S	C/S	C/S	C/S	C/S	C/S	C/S	C/S
Dadi bulloni dispositivi di fissaggio	C	C	C	C	C	C	C	C	C
Cavalletti	C/L	C/L	C/L	C/L	C/L	C/L	C/L	C/L	C/L
Cuscinetti sterzo	C	C	C/R	C	C/R	C	C/R	C	C/R
Pneumatico anteriore/posteriore	C	C/S	C/S	S	C/S	C/S	S	C/S	C/S
Forcella anteriore/ ammortizzatore posteriore	C	C	C	C	C	C	C	C	C
Controllo dispositivi elettrici e funzionamento impianto elettrico	C	C	C	C	C	C	C	C	C

**NOTA: (\*) a 2000 Km eseguire SEMPRE il primo controllo veicolo.**

**Decorrenza tagliandi:** i tagliandi vanno eseguiti entro la decorrenza chilometrica indicata. Nel caso non si arrivi alla percorrenza indicata, è comunque obbligatorio eseguire un tagliando di controllo ogni anno.

## REGOLAZIONI E MANUTENZIONE PERIODICA

---





### PULIZIA DEL VEICOLO

Per evitare l'insorgere di ossidazioni, lavare lo scooter ogni volta che viene utilizzato in particolari condizioni atmosferiche o stradali, come strade cosparse di sale o prodotti antighiaccio nel periodo invernale, condizioni di inquinamento atmosferico come città, zone industriali, zone ad alta salinità od umidità, nell'atmosfera come zone marittime.

Evitare che sulla carrozzeria rimangano a lungo depositi di sporco, residui di polveri industriali, insetti morti, escrementi di uccelli, etc..

Utilizzare un getto d'acqua a bassa pressione per ammorbidire lo sporco depositato sulle superfici verniciate, poi rimuoverli con una spugna soffice da carrozzeria imbevuta con molta acqua e shampoo e successivamente risciacquare e asciugare con pelle scamosciata.

Evitare di lavare lo scooter direttamente al sole, specialmente in estate, per evitare che la carrozzeria scaldandosi asciughi immediatamente lo shampoo prima del risciacquo e questo possa arrecare danni alla vernice.

	<b>Non utilizzare getti d'acqua ad alta pressione per il lavaggio, in modo da evitare di danneggiare componenti delicati del veicolo.</b>
	<b>Durante il lavaggio non indirizzare mai il getto d'acqua direttamente su componenti delicati come i cablaggi elettrici le loro connessioni.</b>
	<b>Non utilizzare mai stracci imbevuti di benzina, alcool o liquidi potenzialmente corrosivi per il lavaggio di superfici verniciate, plastiche o per il rivestimento sella per evitare perdita di brillantezza e delle caratteristiche meccaniche dei materiali, o il loro danneggiamento.</b>
	<b>Il lavaggio dello scooter deve essere effettuato in aree attrezzate per la raccolta e la depurazione dei liquidi impiegati.</b>

### INATTIVITA' DEL VEICOLO

In preparazione di un lungo periodo di inattività è consigliabile:

- effettuare una pulizia generale dello scooter,
- operare il rimessaggio in luogo coperto,
- stazionare lo scooter sul cavalletto per evitare che le ruote restino a contatto con il terreno nella stessa posizione,
- coprire lo scooter con un telo.

## CODICI DI ERRORE

**Guasto al sistema di comunicazione:** vengono rilevati dei problemi di comunicazione tra le unità intelligenti del veicolo. Si consiglia di portare il mezzo presso officina autorizzata.

**Guasto Inverter:** il sistema rileva un guasto all'unità Inverter. Si consiglia di portare lo scooter presso officina autorizzata.

**Guasto ECU:** il sistema rileva un guasto sull'unità ECU. Si consiglia di portare lo scooter presso officina autorizzata.

**Guasto al circuito di potenza:** il sistema rileva un assorbimento anomalo del motore. Per motivi di sicurezza il sistema non eroga potenza. Si consiglia di portare il mezzo presso officina autorizzata.

**Guasto Batteria A:** il sistema rileva un guasto al pacco batteria A. Si consiglia di portare la batteria presso officina autorizzata.

**Guasto Batteria B:** il sistema rileva un guasto al pacco batteria B. Si consiglia di portare la batteria presso officina autorizzata.

**Sovratemperatura batterie:** il sistema rileva una temperatura eccessiva della batteria per cui inibisce l'erogazione di potenza al veicolo. E' necessario allontanare il veicolo da ambienti ad elevata temperatura e aspettare che le batterie si raffreddino.

**Sovratemperatura inverter:** il sistema rileva una temperatura eccessiva dell'unità elettronica. L'erogazione di potenza al veicolo viene inibita finchè la temperatura non scende. Si consiglia di allontanare il veicolo da fonti di calore.

## XKP45 - XKP70 - XKP80



**Sovratemperatura motore:** il sistema rileva una temperatura eccessiva del motore. Viene permesso un funzionamento a potenza ridotta in modo da consentirne il raffreddamento.

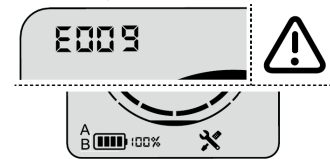

**Malfunzionamento proiettore anteriore:** il sistema rileva la rottura o il malfunzionamento della lampada anteriore. Verificarne il funzionamento e sostituirla presso un'autofficina autorizzata.

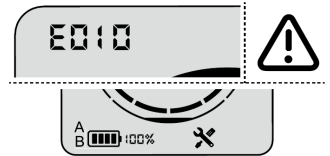

**Malfunzionamento indicatori di direzione:** il sistema rileva la rottura o il malfunzionamento degli indicatori di direzione. Verificarne il funzionamento e sostituirli presso un'autofficina autorizzata.

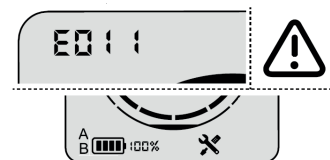

**Malfunzionamento fanale posteriore e luce targa:** il sistema rileva la rottura o il malfunzionamento del fanale posteriore e luce targa. Verificarne il funzionamento e sostituirli presso un'autofficina autorizzata.

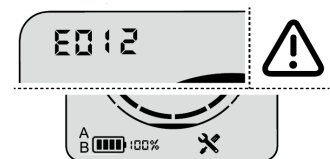

**Guasto al circuito del faro posizione anteriore (solo eS3 EVO):** il sistema rileva un corto circuito sulla luce di posizione anteriore.

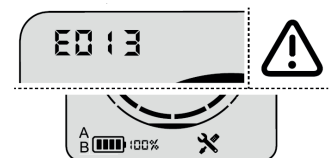

**Guasto sensore cavalletto laterale:** rilevamento del sistema di controllo di segnale anomalo su cavalletto.  
Fase 1 controllo integrità del segnale di livello HighLow dei due ingressi – Pin 1-2-4 sul CONN Segnale INVERTER.  
Per verificare la funzionalità si richiede la misura dell'inversione dei 2 segnali nei pin indicati e in caso negativo sostituzione del sensore.

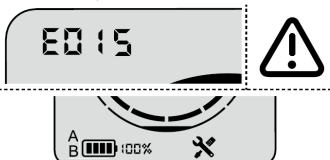

## XKP45 - XKP70 - XKP80

**Guasto 12V display:** il sistema rileva la rottura o il malfunzionamento del display

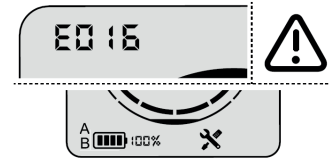

**Guasto 12V comandi al manubrio:** il sistema rileva un corto circuito ai comandi del manubrio

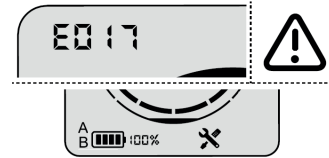

**Guasto 12V uscita AUX (oppure USB):** il sistema rileva un corto circuito alla presa di uscita collegamento device.

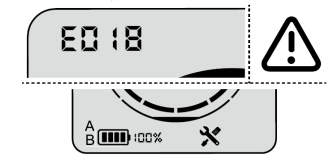

**Guasto non compatibilità elettronica:** il sistema rileva una incompatibilità elettronica tra i componenti elettronici (esempio l'installazione della centralina o inverter non compatibili).

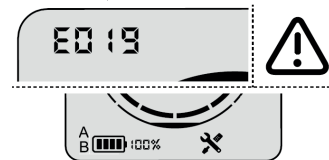

**Blocco sterzo inserito:** con chiave accensione in ON il sistema rileva il blocco dello sterzo inserito

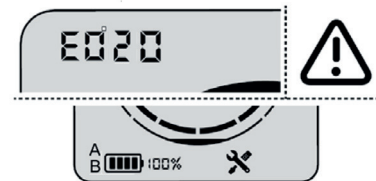

**Immobilizer inserito:** con chiave accensione in ON il sistema rileva l'immobilizer inserito

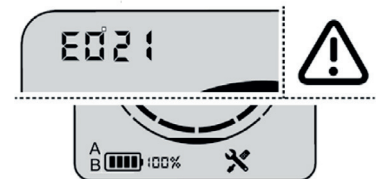

## DATI TECNICI

### DIMENSIONI DELLO SCOOTER

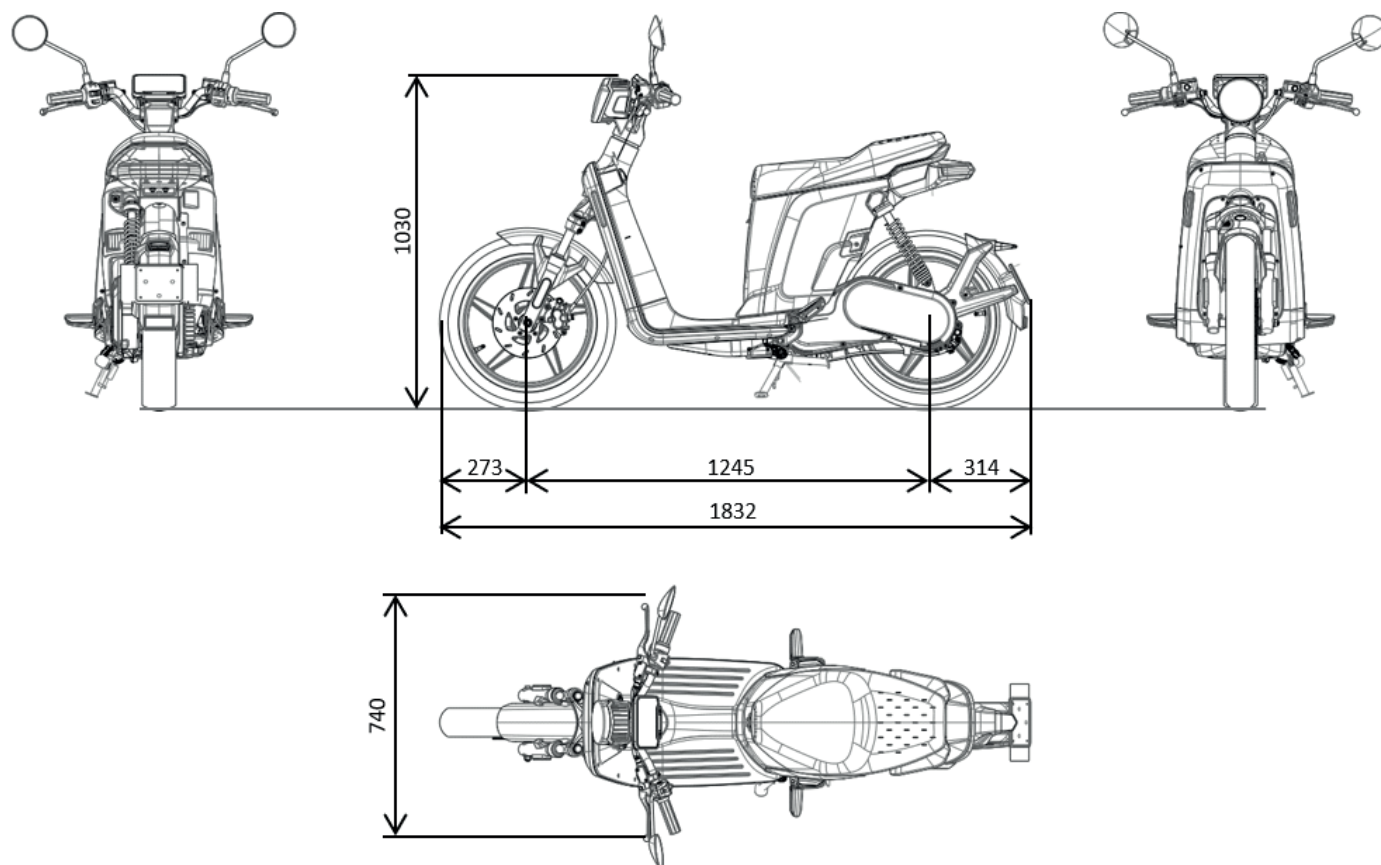

MODELLO	XKP45 2.8	XKP70 2.8	XKP80 3.5
<b>MOTORE</b>			
Modello	Brushless permanent magnet sinuisodal engine		
Tipo motore	EME 201		EME 202
Tensione di esercizio	48V		
Potenza massima	2.7 KW (versione 2.8 con 2 batterie connesse ed a parità di carica) secondo 168/2013 UE		4.1 KW (versione 3.5 con 2 batterie connesse a parità di carica) secondo 168/2013 UE

<b>BATTERIA</b>			
Modello	TC115		TC116
Carica	LI-ION		
Peso	8,1Kg		
Autonomia	71 Km *con 2 batterie connesse ed a parità di carica, secondo 168/2013 UE	96 Km *con 2 batterie connesse ed a parità di carica, secondo 168/2013 UE	101 Km *con 2 batterie connesse ed a parità di carica, secondo 168/2013 UE
Temperatura operativa	In esercizio -20°C a +45°C		

<b>MODELLO</b>	<b>XKP45 2.8</b>	<b>XKP70 2.8</b>	<b>XKP80 3.5</b>
<b>DATI VEICOLO</b>			
Lunghezza	1830mm		
Larghezza	740mm		
Interasse	1245mm		
Altezza attacchi specchietti	1030mm		

<b>DATI VEICOLO</b>			
Pressione pneumatico anteriore	2,5 bar		
Pressione pneumatico posteriore	2,8 bar		
Peso in ordine di marcia	77 Kg		
Peso Max ammissibile	260 Kg (veicolo + conducente + carico aggiuntivo)		
Peso Max ammissibile al portapacchi posteriore	10 Kg al centro del portapacchi		
Posti	2		
Trasmissione	Mista cinghia Poly V - dentata		

<b>DATI GRUPPO OTTICO ANTERIORE</b>			
Fanale anteriore	LED		
indicatori di direzione	LED		
Luci Plancia	LED		

<b>DATI GRUPPO OTTICO POSTERIORE</b>			
Fanale posteriore	LED		
Luce stop	LED		
Indicatori di direzione	LED		
Luce targa	LED		

# Askoll

Askoll EVA SpA  
Electric Vehicle Askoll

## Dichiarazione di conformità UE

**Questa dichiarazione di conformità è rilasciata sotto la responsabilità esclusiva del produttore**

Produttore: Askoll EVA S.p.A.  
Indirizzo: Via industria 30, 36031 Dueville (VI), Italia

### Oggetto della dichiarazione

Descrizione: Caricabatterie per pacco batteria e-Scooter  
Tipo: TVC20x; TC20x  
Modelli: TVC202; TC203; TC204; TC205; TC206

**L'oggetto della dichiarazione sopra descritto è conforme alla seguente normativa di armonizzazione dell'Unione in materia:**

Direttiva 2014/35/EU (LVD);  
Direttiva 2014/30/EU (EMC);  
Direttiva 2011/65/EU; Delegate Directive (EU) 2015/863

**Sono state applicate le seguenti norme armonizzate:**

EN 60335-1:2012+AC:2014+A11:2014+A13:2017+A1:2019+A14:2019+A2:2019+A15:2021;  
EN 60335-2-29:2004 + A2:2010 + A11:2018;  
EN 62233:2008;  
EN 55014-1:2017+A11:2020; EN 55014-2:1997+A1:2001+A2:2008+AC:1997  
EN 61000-3-2:2014; EN 61000-3-3:2013;  
EN IEC 63000:2018

**Luogo**  
Dueville

**Data**  
19/10/2021

**Nome, ruolo, firma**  
Gian Franco Nanni (CEO)



## 1. Contenuto della garanzia convenzionale

- 1.1. Askoll EVA s.r.l. a socio unico con sede in Via Industria, 30 36031 Dueville (VI), Italia, codice fiscale e numero d'iscrizione al Registro di Vicenza 03873430247 (di seguito per brevità "Askoll"), società facente parte del gruppo diretto e coordinato dalla società Askoll Holding S.r.l., garantisce che ciascun veicolo elettrico da essa prodotto (bici e ciclomotori) (di seguito per brevità il "Veicolo Elettrico"), inclusi i relativi componenti ed accessori a marchio Askoll, è esente da difetti di progettazione e/o fabbricazione (di seguito per brevità la "Garanzia") ai presenti termini e condizioni (di seguito per brevità le "Condizioni di Garanzia").
- 1.2. La Garanzia decorre dalle ore 00.00 del giorno della consegna del Veicolo Elettrico da parte del punto vendita autorizzato Askoll al primo acquirente (di seguito per brevità il "Cliente") e avrà una durata rispettivamente di 36 (trentasei) mesi, ad esclusione dei componenti del Veicolo Elettrico soggetti a perdita di efficienza quali, a titolo meramente esemplificativo: gli pneumatici, le cinghie, i comandi flessibili, i particolari di attrito quali pastiglie freno, la batteria del veicolo se non adeguatamente mantenuta con caricabatterie Askoll, ecc. Tale durata è da intendersi valida sia per i Clienti qualificati come "consumatori" ai sensi del D.Lgs. 6 settembre 2005 n. 206 (di seguito il "Codice del Consumo") che per i Clienti diversi dai consumatori, quali i professionisti, le persone giuridiche e gli enti privati o pubblici. Sarà inoltre possibile estendere la garanzia sul veicolo fino ad un massimo di 72 (settantadue) mesi solo ed esclusivamente acquistando l'estensione di garanzia contestualmente all'acquisto del Veicolo Elettrico stesso. La Garanzia sarà considerata valida solo ed esclusivamente se il Cliente utilizzatore svolgerà la corretta manutenzione del veicolo in suo possesso effettuando le operazioni descritte in Tabella Manutentiva indicate nel libretto Uso e Manutenzione. Tali attività devono essere svolte presso centri assistenza autorizzati da Askoll e gli interventi devono essere registrati dallo stesso centro autorizzato nel qui presente libretto e nel portale dedicato.

## 1. Contenuto della garanzia convenzionale

La Garanzia sarà considerata valida solo se il Cliente utilizzatore svolgerà la corretta manutenzione del veicolo in suo possesso effettuando le operazioni descritte in Tabella Manutentiva indicate nel libretto Uso e Manutenzione.

Tali attività devono essere svolte presso centri assistenza autorizzati da Askoll e gli interventi devono essere registrati nel qui presente.

- 1.3. La validità della Garanzia, in caso di trasferimento della proprietà del Veicolo Elettrico, prosegue indipendentemente dal mutamento della titolarità del veicolo stesso alle condizioni previste nelle presenti Condizioni di Garanzia.
- 1.4. Laddove sia riscontrato un difetto di progettazione e/o fabbricazione, denunciato in conformità alle Condizioni di Garanzia, il Cliente ha il diritto alla riparazione gratuita del difetto stesso presso la rete di assistenza Askoll.
- 1.5. Askoll si farà carico delle spese per le riparazioni o sostituzioni dei particolari difettosi e della manodopera necessaria per tali riparazioni o sostituzioni. La scelta del rimedio tra riparazione o sostituzione (che può essere effettuata con l'impiego di materiale di rotazione, quando le caratteristiche tecniche lo consentano, ovvero nuovo) spetta ad Askoll in funzione dell'entità del difetto e della convenienza economica di un rimedio rispetto all'altro, fermo il rispetto della Qualità, sicurezza ed affidabilità della riparazione o sostituzione stessa. Qualora la riparazione del difetto sia impossibile, eccessivamente onerosa o, infine, di esito incerto, Askoll potrà sostituire gratuitamente il veicolo elettrico con altro nuovo di fabbrica, dello stesso modello di allestimento di quell'oggetto di sostituzione.

# CONDIZIONI GENERALI DI GARANZIA

---

## 1. Contenuto della garanzia convenzionale

1.6. Se nel corso della riparazione dovesse risultare che l'intervento non rientra tra quelli coperti dalla Garanzia, il costo della riparazione dovrà essere interamente coperto dal proprietario del veicolo.

## 1. Contenuto della garanzia convenzionale

1.7. I particolari difettosi sostituiti in garanzia diventano proprietà di Askoll.

1.8. I tempi necessari alla riparazione non estendono il periodo di garanzia. I lavori di riparazione e/o sostituzione nonché i particolari nuovi sostituiti in garanzia o riparati durante la vigenza della garanzia legale, non comincia a decorrere un nuovo periodo di prescrizione biennale per la parte sostituita, ma continua a decorrere il termine relativo alla prima consegna del bene, a seconda della durata del periodo di garanzia applicabile al primo acquirente del Veicolo Elettrico oggetto di riparazione. Se, invece, il pezzo di ricambio viene sostituito dopo il periodo di vigenza della garanzia legale del bene complesso, il pezzo sostituito sarà coperto dalla garanzia legale biennale a partire dal momento della consegna o dell'installazione. In sostanza, la garanzia legale si applica ai «pezzi di ricambio» solo se la sostituzione dello stesso avvenga fuori dal periodo di garanzia.

1.9. La Garanzia non copre il servizio mobilità.

## 2. Esclusioni

2.1. Sono esclusi dalla Garanzia i servizi di normale manutenzione del Veicolo Elettrico.

2.2. Sono esclusi dalla Garanzia i componenti del Veicolo Elettrico soggetti a perdita di efficienza, usura o deperimento a seguito del normale utilizzo o funzionamento del Veicolo Elettrico (quali, a titolo meramente esemplificativo: gli pneumatici, le cinghie, i comandi flessibili, i particolari di attrito quali pastiglie freno, la batteria del veicolo).

2.3. La Garanzia non è applicabile a difetti diversi o estranei da quelli di progettazione o fabbricazione; pertanto la Garanzia non copre nello specifico, a titolo meramente esemplificativo, eventuali riparazioni o sostituzioni per guasti e/o malfunzionamenti dovuti o derivanti, direttamente o indirettamente, da:

- a) eventi fortuiti o cause di forza maggiore (quali, a titolo meramente esemplificativo: ossidazioni o altri fenomeni causati dall'azione di agenti atmosferici dovute a condizioni ambientali o circostanze al di fuori della norma);
- b) uso del Veicolo Elettrico non conforme o comunque difforme alle prescrizioni, avvertenze e raccomandazioni riportate nel Libretto d'Uso e di Manutenzione (incluso, a titolo meramente esemplificativo, il non corretto lavaggio del veicolo elettrico secondo le istruzioni ivi riportate);
- c) modifiche, riparazioni o altri interventi difformi dagli standard di modifica, riparazione o smontaggio prescritti da Askoll;
- d) montaggio di pezzi e/o parti di ricambio difformi da quelli prescritti o il cui impiego non risulti approvato da Askoll;
- e) uso improprio del Veicolo Elettrico o uso diverso da quello privato (quale, ad esempio, l'uso in competizioni sportive di qualsiasi tipo o l'uso in servizi di noleggio, trasporto pubblico, ecc.);
- f) dolo, negligenza, imperizia, imprudenza da parte del proprietario o del conducente.

## 2. Esclusioni

- g) incidenti, quali la collisione con altri veicoli, persone, animali oggetti identificati o no, ribaltamento, uscita di strada, atti vandalici;
- h) cause esterne e/o corpi estranei (quali, a titolo meramente esemplificativo: foratura degli pneumatici, rottura cristalli, ecc.);

### 2. Esclusioni

- i) normale usura del Veicolo Elettrico a seguito della sua utilizzazione, per tale intendendosi la perdita di efficienza, il deterioramento e logorio che qualsiasi materiale, particolare, componente e parte meccanica subisce per il solo effetto dell'uso prolungato; l'usura si indivi dua tramite il confronto tra lo stato, il Chilometraggio, il tempo d'uso constatati sui pezzi danneggiati e la potenziale media di funzionamento che è normalmente loro attribuita; la verifica sarà all'occorrenza affidata ad un perito.

### 3. Oneri del Cliente

- 3.1. La Garanzia varrà soltanto nel caso in cui il difetto di conformità sia stato denunciato, per iscritto, dal Cliente Consumatore entro e non oltre 2 (due) mesi dalla scoperta e dal Cliente Professionista entro e non oltre 8 (otto) giorni dalla scoperta.
- 3.2. Il Cliente ha l'onere di comunicare il difetto di conformità entro i suddetti termini rivolgendosi ai punti vendita autorizzati Askoll reperibile sul sito di Askoll <http://askollelectric.com>.
- 3.3. Il Cliente deve esibire copia della prova d'acquisto documentale (scontrino o fattura) o altro documento giustificativo che dimostri l'operatività e la validità della Garanzia.
- 3.4. In caso di mancato rispetto di quanto previsto nei precedenti paragrafi la Garanzia non opererà ed il Cliente decadrà dal diritto alle relative prestazioni.
- 3.5. La validità della presente Garanzia, in caso di trasferimento della proprietà del Veicolo Elettrico, prosegue indipendentemente dal mutamento della titolarità del veicolo stesso, fermo l'onere del nuovo acquirente di esibire la prova d'acquisto del primo acquirente. Il nuovo proprietario è invitato comunque a comunicare ad Askoll tempestivamente l'avvenuto cambiamento della proprietà del veicolo elettrico con le modalità reperibili sul sito di Askoll **[www.askoll.com](http://www.askoll.com) o <http://askollelectric.com>**, anche ai fini di a consentire ad Askoll una comunicazione mirata in caso di eventuali richiami inerenti alla sicurezza o all'aggiornamento di alcuni particolari.
- 3.6. La Garanzia non copre il servizio mobilità pertanto il Cliente deve consegnare, a sua cura e spese, il Veicolo Elettrico ad un punto vendita autorizzato Askoll o, previo accordo telefonico, direttamente ai centri di assistenza convenzionati. Dietro specifica richiesta, può essere offerto un servizio di ritiro del Veicolo Elettrico presso il domicilio del Cliente, con costi a carico del Cliente stesso, ovvero di assistenza al domicilio del Cliente, con costi di uscita a carico del Cliente stesso. In casi eccezionali, in cui il difetto coperto dalla Garanzia renda impossibile al motociclo circolare, i costi del ritiro del motociclo o dell'assistenza a domicilio saranno previamente concordati Askoll.
- 3.7. Il Cliente deve collaborare per il più corretto svolgimento delle attività di assistenza, fornendo alla rete di assistenza Askoll qualsiasi informazione riguardante le circostanze in cui si è manifestato il difetto oltre alle informazioni e chiarimenti che Askoll, direttamente o tramite la rete di assistenza, dovesse richiedere.
- 3.8. La Garanzia opera per i difetti accertati da Askoll tramite la sua rete di assistenza; nel caso Askoll non ritenga operativa la Garanzia e sorga un contrasto con il Cliente, le operazioni di riparazione saranno sospese in attesa dell'accertamento peritale.
- 3.9. La Garanzia sarà considerata valida solo se il Cliente utilizzatore svolgerà la corretta manutenzione del veicolo in suo possesso effettuando le operazioni descritte nella Tabella Manutentiva. Tali attività devono essere svolte presso centri assistenza autorizzati da Askoll e gli interventi devono essere registrati nel qui presente libretto e nel portale messo a disposizione agli stessi centri assistenza autorizzati.

## CONDIZIONI GENERALI DI GARANZIA

---

### 4. Limitazioni di responsabilità

- 4.1. Salvo quanto previsto dalla normativa inderogabile nazionale applicabile al rapporto tra il “consumatore” ed il produttore e le disposizioni sulla responsabilità civile del produttore, Askoll non sarà responsabile per i danni a cose e/o persone comunque causati dal Veicolo Elettrico, dal suo uso, dal suo malfunzionamento o dal suo immobilizzo per guasti.
- 4.2. Eventuali fermi del Veicolo Elettrico o ritardi nelle riparazioni o sostituzioni relative al Veicolo Elettrico affidate alla rete di assistenza Askoll non danno diritto ad alcun risarcimento o rimborsi spese (quali, ad esempio, spese per veicoli sostitutivi) da parte di Askoll né ad alcuna proroga della Garanzia.
- 4.3. È escluso ogni indennizzo per perdita di guadagno economico conseguente al malfunzionamento del Veicolo Elettrico o altre conseguenze onerose del difetto stesso.

### 5. Natura della presente garanzia

- 5.1. La presente garanzia è disciplinata unicamente dalle presenti Condizioni di Garanzia e dalla legge italiana, salva l'eventuale applicazione delle disposizioni inderogabili a tutela del consumatore previste dalla normativa applicabile nel Paese di residenza del Cliente qualificato come “consumatore” ai sensi del Decreto Legislativo 6 settembre 2005 n. 206 della Repubblica Italiana (di seguito il “Codice del consumo”) ovvero ai sensi di analoghi codici o analoghe normative nazionali applicabili nel Paese di residenza del Cliente (di seguito per brevità i “Clienti Consumatori”).
- 5.2. La presente Garanzia è una garanzia convenzionale ai sensi dell'art. 133 del Codice del Consumo.
- 5.3. La presente Garanzia, alle Condizioni di Garanzia, costituisce l'unica garanzia convenzionale offerta da Askoll in qualità di produttore dei veicoli elettrici a marchio Askoll.
- 5.4. Le presenti Condizioni di Garanzia lasciano impregiudicati i diritti inderogabili verso il venditore riconosciuti alla persona fisica definita quale “consumatore” ai sensi del Codice del Consumo o ai sensi delle normative nazionali applicabili.
- 5.5. Salvo che per il Cliente Consumatore o nel caso sia disposto diversamente da una disposizione inderogabile vigente nel Paese del Cliente, per le eventuali controversie relative alle presenti Condizioni di Garanzia sarà esclusivamente competente il Foro di Vicenza, Italia.

## CONDIZIONI GENERALI DI GARANZIA

### 6. Libretto di manutenzione Tagliandi scooter

<b>Proprietario</b>	<b>Data:</b>	<b>Tagliando di controllo entro i 1000Km</b>	
<b>Cognome:</b>		<b>Km percorsi</b>	<b>Prossimo Service</b>
<b>Nome:</b>		<b>Timbro del Rivenditore</b>	
<b>Interventi:</b>			

<b>Proprietario</b>	<b>Data:</b>	<b>Tagliando di controllo entro i 6000Km</b>	
<b>Cognome:</b>		<b>Km percorsi</b>	<b>Prossimo Service</b>
<b>Nome:</b>		<b>Timbro del Rivenditore</b>	
<b>Interventi:</b>			

<b>Proprietario</b>	<b>Data:</b>	<b>Tagliando di controllo entro i 12000Km</b>	
<b>Cognome:</b>		<b>Km percorsi</b>	<b>Prossimo Service</b>
<b>Nome:</b>		<b>Timbro del Rivenditore</b>	
<b>Interventi:</b>			

<b>Proprietario</b>	<b>Data:</b>	<b>Tagliando di controllo entro i 18000Km</b>	
<b>Cognome:</b>		<b>Km percorsi</b>	<b>Prossimo Service</b>
<b>Nome:</b>		<b>Timbro del Rivenditore</b>	
<b>Interventi:</b>			

## CONDIZIONI GENERALI DI GARANZIA

<b>Proprietario</b>	<b>Data:</b>	<b>Tagliando di controllo entro i 24000Km</b>	
<b>Cognome:</b>		<b>Km percorsi</b>	<b>Prossimo Service</b>
<b>Nome:</b>			
<b>Interventi:</b>		<b>Timbro del Rivenditore</b>	

<b>Proprietario</b>	<b>Data:</b>	<b>Tagliando di controllo entro i 30000Km</b>	
<b>Cognome:</b>		<b>Km percorsi</b>	<b>Prossimo Service</b>
<b>Nome:</b>			
<b>Interventi:</b>		<b>Timbro del Rivenditore</b>	

<b>Proprietario</b>	<b>Data:</b>	<b>Tagliando di controllo entro i 36000Km</b>	
<b>Cognome:</b>		<b>Km percorsi</b>	<b>Prossimo Service</b>
<b>Nome:</b>			
<b>Interventi:</b>		<b>Timbro del Rivenditore</b>	

<b>Proprietario</b>	<b>Data:</b>	<b>Tagliando di controllo entro i 42000Km</b>	
<b>Cognome:</b>		<b>Km percorsi</b>	<b>Prossimo Service</b>
<b>Nome:</b>			
<b>Interventi:</b>		<b>Timbro del Rivenditore</b>	

## CONDIZIONI GENERALI DI GARANZIA

<b>Proprietario</b>	<b>Data:</b>	<b>Tagliando di controllo entro i 48000Km</b>	
<b>Cognome:</b>		<b>Km percorsi</b>	<b>Prossimo Service</b>
<b>Nome:</b>			
<b>Interventi:</b>		<b>Timbro del Rivenditore</b>	

<b>Proprietario</b>	<b>Data:</b>	<b>Tagliando di controllo entro i 54000Km</b>	
<b>Cognome:</b>		<b>Km percorsi</b>	<b>Prossimo Service</b>
<b>Nome:</b>			
<b>Interventi:</b>		<b>Timbro del Rivenditore</b>	

<b>Proprietario</b>	<b>Data:</b>	<b>Tagliando di controllo entro i 60000Km</b>	
<b>Cognome:</b>		<b>Km percorsi</b>	<b>Prossimo Service</b>
<b>Nome:</b>			
<b>Interventi:</b>		<b>Timbro del Rivenditore</b>	

<b>Proprietario</b>	<b>Data:</b>	<b>Tagliando di controllo entro i 66000Km</b>	
<b>Cognome:</b>		<b>Km percorsi</b>	<b>Prossimo Service</b>
<b>Nome:</b>			
<b>Interventi:</b>		<b>Timbro del Rivenditore</b>	

## NOTE

EAN Code

Numero di serie

QR Code

## **Askoll EVA SpA**

Via Industria, 30  
36031 Dueville (VI) Italia  
Tel. 0444 930260  
[www.askollelectric.com](http://www.askollelectric.com)

E2854001